

Centrimaster GT-1

*Центробежные вентиляторы
с односторонним всасыванием
и прямым приводом
Технические данные*



Содержание

Содержание	3
Центробежные вентиляторы с односторонним всасыванием и прямым приводом	4
Исполнение	5
Обобщенные диаграммы характеристик вентиляторов.....	6
Конструкция	
Кожух вентилятора	7
Вход воздуха в вентилятор	7
Колесо вентиляторов	7
Материалы и отделка, двигатель	8
Допустимые отклонения и качество.....	8
Спецификация	
GTLF	9
GTLB	10
Диаграммы вентиляторов – Объяснение.....	11
Акустические данные – Объяснение	12-13
Размеры и вес, данные двигателя, графики вентиляторов, акустические данные	
GTLF-1-020	14-15
GTLF-1-022	16-17
GTLB-1-022	18-19
GTLF-1-025	20-21
GTLB-1-025	22-23
GTLF-1-028	24-25
GTLB-1-028	26-27
GTLF-1-031	28-29
GTLB-1-031	30-31
GTLF-1-035	32-33
GTLB-1-035	34-35
GTLF-1-040	36-37
GTLB-1-040	38-39
GTLF-1-045	40-41
GTLB-1-045	42-43
GTLF-1-050	44-45
GTLB-1-050	46-47
GTLB-1-056	48-49
GTLB-1-063	50-51
GTLB-1-071	52-53
Дополнительное оборудование	
Гибкие вставки на входном отверстии.....	54
Защитный экран на входном отверстии.....	54
Гибкие вставки на выхлопе	55
Защитный экран на выхлопе	55
Контрфланцы на выхлопе.....	55
Инспекционная крышка.....	56
Дренаж.....	56
Антивибрационное устройство	56
Устройство для измерения подачи воздуха	57
Конечное окрашивание	58
Коды для заказа	59-60

Центробежные вентиляторы с односторонним всасыванием и прямым приводом



Модель GT CENTRIMASTER представляет собой центробежный вентилятор с односторонним всасыванием и прямым приводом с подачей воздуха до 7 м³/сек и уровнем давления до 2.000 Па. Центробежные вентиляторы поставляются с двумя типами колес:

- Колесо с загнутыми вперед лопатками у вентиляторов модели GTLF.
- Колесо с загнутыми назад лопатками у вентиляторов модели GTLB.

Исполнение

Кроме стандартного исполнения, выпускаются вентиляторы во взрывозащищенном исполнении. Вентиляторы GT для дымоудаления тестировались французским институтом STICM и российским институтом ВНИИПО.

STICM тестировал вентиляторы (GTLB-1-025-071 и GTLF-1-031-050) при температуре + 400 °С на протяжении 2 часов. ВНИИПО тестировал все вентиляторы GT с односторонним всасыванием при температуре + 400 °С в течение 2 часов и при температуре + 600 °С в течение 1 часа .

Взрывозащищенные вентиляторы отвечают немецким стандартам VDMA 24 169 3.1 – 3.2 и 3.4.

Всасывающий конус выполнен из латуни, а в вентиляторах GTLF на входе установлена латунная лента.

Вентиляторы с односторонним всасыванием предназначены для постоянной работы при температурах до +80 °С, в случае, если вентилятор подсоединен к воздуховоду. Если на двигатель воздействует перемещаемый воздушный поток, температура перемещаемого воздуха не должна превышать +40 °С. Двигатели для более высокой температуры поставляются по специальному заказу.



Обобщенные диаграммы характеристик вентиляторов

GTLF-1-

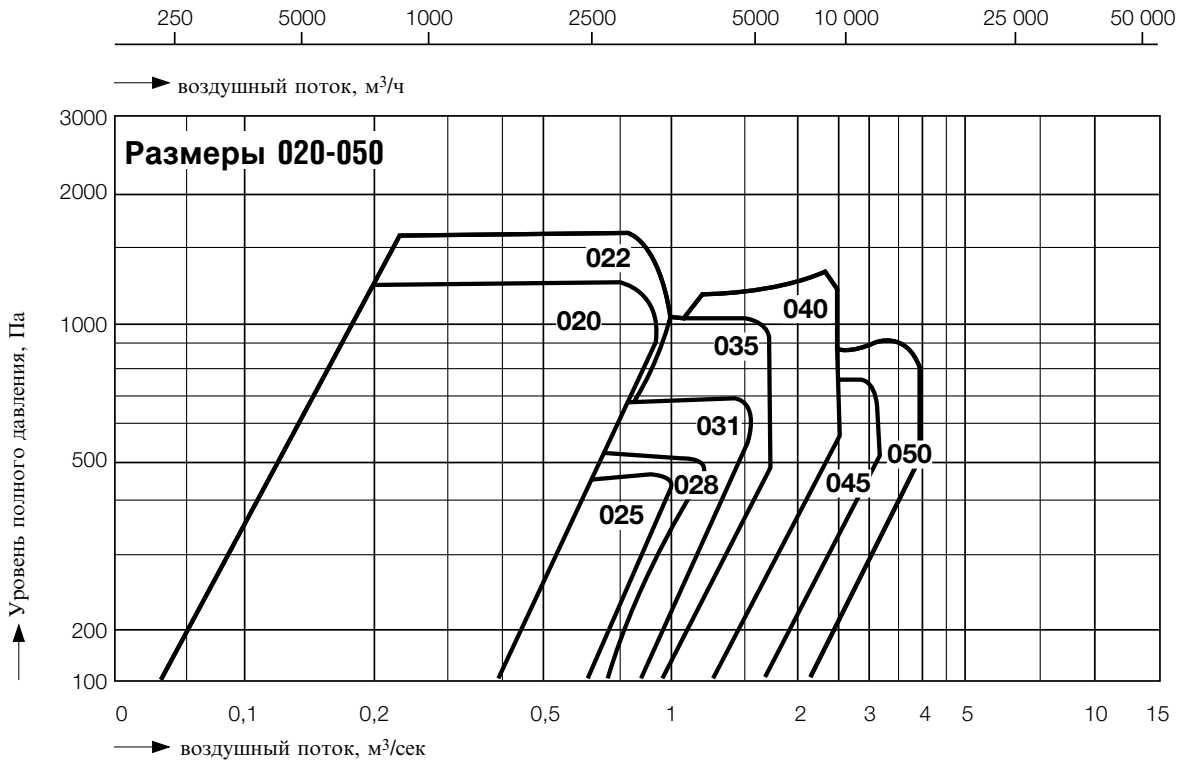

GTLB-1-

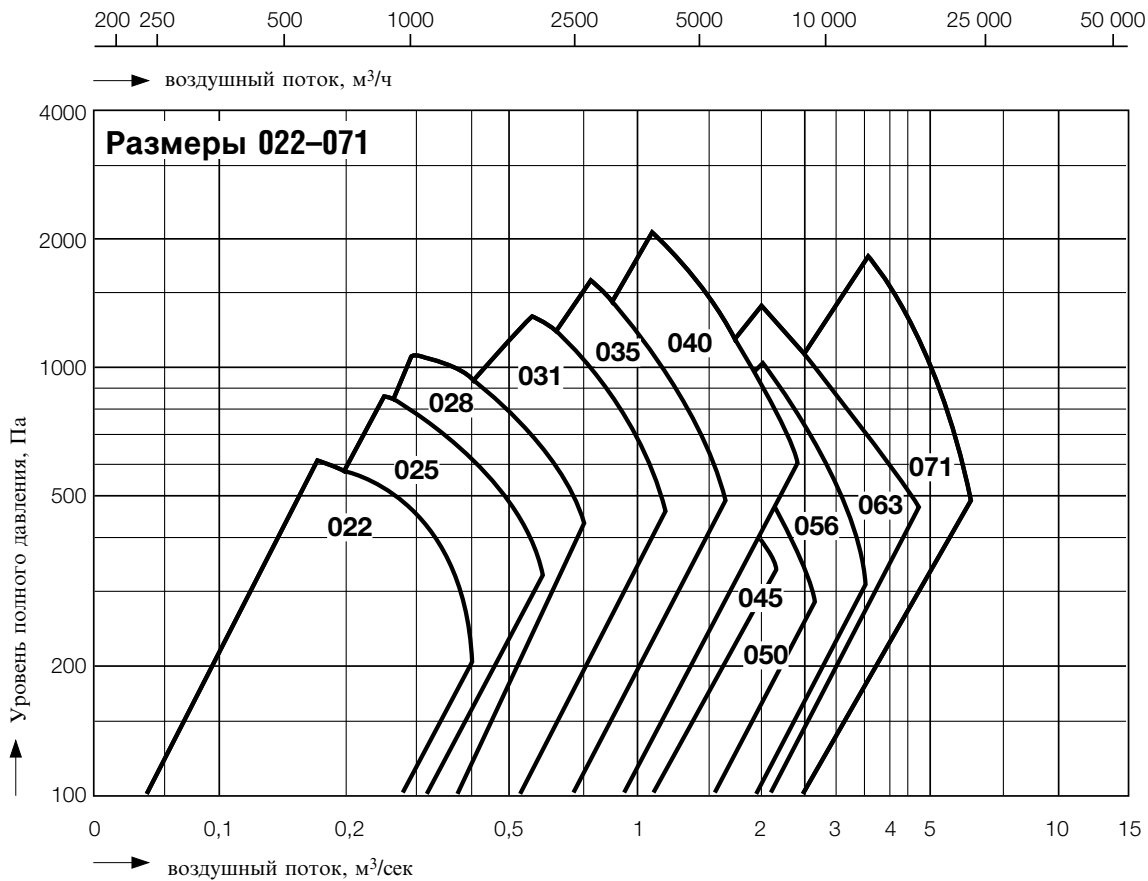

Конструкция

Кожух вентилятора

Кожух вентилятора выполнен из листовой оцинкованной стали. Боковые стенки кожуха штампованы из одного листа, и конструкция входа воздуха глубоко впрессована в стенки. Кожух вентилятора крепится по способу “Pittsburg”, образуя надежное, крепкое подсоединение. Такой метод крепления и глубоко впрессованные входы гарантируют прочную конструкцию высокого качества. Перемычка на выхлопе вентиляторов (“язык”) сконструирована таким образом, чтобы обеспечить оптимальные аэродинамические свойства.



“Pittsburg”



Перемычка на выхлопе вентилятора GTLB (“язык”)

Вход воздуха в вентилятор

Конструкция входа воздуха в вентилятор представляет первостепенную важность для обеспечения высокой производительности и низкого уровня издаваемого вентилятором шума. У вентиляторов GTLF всасывающее отверстие глубоко впрессовано (штамповано) в корпус вентилятора. У вентиляторов GTLB всасывающее отверстие более глубокое и заходит в крыльчатку с определенным перекрытием и подобранным радиальным зазором.

На вентиляторах GTLB всасывающий конус крепится непосредственно к корпусу вентилятора, что придает кожуху вентиляторов GTLB дополнительную устойчивость.

Колесо вентиляторов

Колесо вентиляторов с загнутыми назад лопатками (модель GTLB) выполнено из сварной листовой стали с 60 мкм эпоксидным покрытием (цвет – АМ 8043, темно-серый).

Колесо вентиляторов с загнутыми вперед лопатками (модель GTLF) выполнено из листовой оцинкованной стали. Колесо вентиляторов GTLB размера 035-071 динамически отбалансировано на максимальной скорости в соответствии с классом G 2.5 по стандарту ISO 1940-1973.

Колесо вентиляторов GTLB размера 022-031 и вентиляторов GTLF всех размеров динамически отбалансировано на максимальной скорости в соответствии с классом G 6.3 по стандарту ISO 1940-1973.



Колесо вентилятора модели GTLB



Колесо вентилятора модели GTLF

Материалы и отделка, Двигатель - Допустимые отклонения и качество

Материалы и отделка

Вентиляторы GT в стандартном исполнении соответствуют шведским требованиям и правилам по охране окружающей среды (класс M2).

Кожух вентилятора: листовая оцинкованная сталь (275 г/м² цинк).

Всасывающий конус: в стандартном исполнении - листовая оцинкованная сталь; во взрывозащищенных вентиляторах. – латунь.

Вал: сталь с антикоррозийной защитой.

Колесо вентилятора в модели GTLB: сварная листовая сталь с 60 мкм эпоксидным покрытием.

Цвет: АМ8043, темно-серый.

Колесо вентилятора в модели GTLF: оцинкованная сталь.



Двигатель

Вентиляторы GT обычно поставляются с установленным двигателем. Это дает возможность испытать вентиляторы до их отправки, и компания ABB Flakt Oy может взять на себя все гарантийные обязательства. Если вентилятор поставляется без двигателя, при размещении заказа должны быть указаны размер и скорость вращения колеса вентилятора для того, чтобы можно было подобрать соответствующую ременную передачу.

Детализированные данные по двигателю сведены в отдельные таблицы. Смотри раздел "Данные двигателя".

Допустимые отклонения

На диаграммах вентиляторов представлены допустимые отклонения в соответствии с классом 2 по Стандарту DIN 24 166.

DIN 24166	Класс допустимых отклонений		
	1	2	3
Воздушный поток, qv :	±2,5%	±5,0%	±10,0%
Уровень давления, Δpt:	±2,5%	±5,0%	±10,0%
Потребляемая мощность вала*, P:	+3,0%	+5,0%	+16,0%
Козффициент полезного действия**, h:	-2,0%	-5,0%	-
Уровень мощности звука по шкале A*, LWA:	+3 дБ	+4 дБ	+6 дБ

* Допустимое отрицательное отклонение

** Допустимое положительное отклонение

Качество в соответствии со стандартами ISO 9001 и ISO 14001

Вентиляторы компании ABB Fl_kt Oy получили сертификат качества в соответствии со стандартом ISO 9001.

Мы подтверждаем документами нашу ответственность за качество управления на каждом этапе нашей деятельности, начиная от разработки изделия до изготовления, поставки и продажи оборудования. Мы получили сертификат по охране окружающей среды в соответствии со стандартом ISO 14001. Мы стремимся свести к минимуму воздействие нашей деятельности и нашей продукции на окружающую среду.



Спецификация – GTLF



Центробежный вентилятор с односторонним всасыванием и прямым приводом. Кожух вентилятора выполнен из листовой оцинкованной стали, соединенной методом “Pitsburg”. Колесо с загнутыми вперед лопатками выполнено из листовой оцинкованной стали. Колесо динамически отбалансировано с погрешностями в соответствии с классом G 6.3 по стандарту ISO 1940-1973.

Установленный аэродинамический режим измерен в соответствии со стандартом AMCA 210-85 и 300-85.

- Стандартное исполнение
- Для дымоудаления – может противостоять температуре 400 °С в течение 2 часов.
- Взрывозащищенное исполнение.

Детали вентилятора для GTLF в соответствии с классом 2 по стандарту DIN 24166

Вентиляторы имеют сертификат качества ISO 9001 и сертификат по охране окружающей среды ISO 14001.

Воздушный поток, qv м³/сек
 Уровень полного давления, Δp_t Па
 Потребляемая мощность, P кВт
 Мин. коэффициент полезного действия вентилятора, η %
 Мак.уровень мощности звука по шкале A, L_{WA} дБ

Спецификация – GTLB



Центробежный вентилятор с односторонним вводом и прямым приводом. Кожух вентилятора выполнен из листовой оцинкованной стали, соединенной методом “Pittsburg”. Колесо с загнутыми назад лопатками сделано из листовой сварной стали с 60 мкм эпоксидным покрытием. Колесо динамически отбалансировано с погрешностями в соответствии с классом G 2.5 по стандарту ISO 1940-1973 (для размеров 035-071) или с классом G 6.3 (для размеров 022-031). Установленный аэродинамический режим измерен в соответствии со стандартом AMCA 210-85 и 300-85.

- Стандартное исполнение
- Для дымоудаления – может противостоять температуре 400 °C в течение 2 часов.
- Взрывозащищенное исполнение.

Детали вентилятора для GTLB в соответствии с классом 2 по стандарту DIN 24166

Вентиляторы имеют сертификат качества ISO 9001 и сертификат по охране окружающей среды ISO 14001.

Воздушный поток, qv м³/сек
 Уровень полного давления, Δp_t Па
 Потребляемая мощность, P кВт
 Мин. коэффициент полезного действия
 вентилятора, η %
 Мак.уровень мощности звука
 по шкале A, L_{WA} дБ

Графики вентиляторов – Объяснение

На следующих страницах представлены графики вентиляторов GT при плотности воздуха 1.2 кг/м³.

- ① = воздушный поток, м³/сек (по оси x)
- ② = воздушный поток, м³/час (по оси x)
- ③ = уровень полного давления, Па (по оси y)
- ④ = коэффициент полезного действия вентилятора η , %
- ⑤ = полный уровень мощности звука L_{wA} (дБ), пунктирная линия
- ⑥ = потребляемая мощность, P (кВт)
- ⑦ = момент инерции, J (кг м²)
- ⑧ = размер вентилятора
- ⑨ = скоростной (динамический) напор на выходе, P_d
- ⑩ = потери в подсоединениях на входе, Δp_1
- ⑪ = потери в подсоединениях на выходе, $\Delta p_2 + p_d$
- ⑫ = потери на защитном экране на входном отверстии, Δp_3
- ⑬ = потери на защитном экране на выхлопе, Δp_4

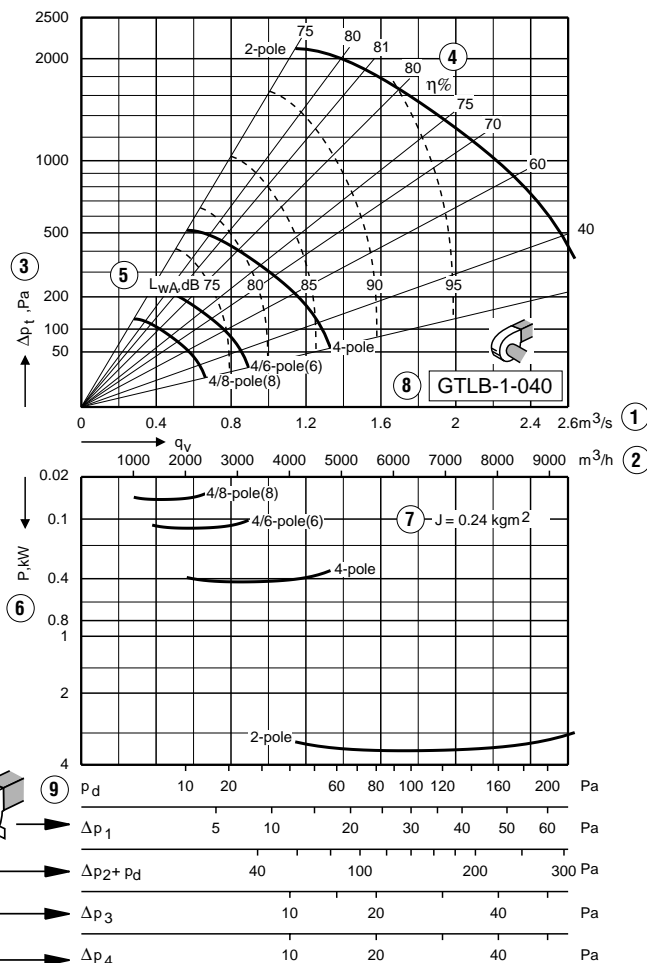

Графики вентиляторов – Объяснение

Акустические данные

Уровень мощности звука по шкале А (L_{WA}) на выхлопе вентилятора, с подсоединенными воздухопроводами на входном и выхлопном отверстии, можно определить на диаграммах вентиляторов. Поправочные коэффициенты можно взять из расположенной рядом таблицы. Для разложения звука, распространяющегося октавными полосами, в месте измерения звука используйте следующую формулу:

$$L_{W_{okt}(s)} = L_{WA} + K_{okt}(s)$$

где K_{okt} можно взять из таблицы.

Для расчета уровня звуковой мощности по шкале А в месте измерения звука используйте следующую формулу:

$$L_{WA(s)} = L_{WA} + [L_{WA(s)} - L_{WA}]$$

где поправочный коэффициент $L_{WA(s)} - L_{WA}$ можно взять из таблицы.

Из таблицы также можно взять поправочный коэффициент $L_{Wt(s)} - L_{WA(s)}$, который можно использовать для установления общего уровня мощности звука в месте измерения звука:

$$L_{Wt(s)} = L_{WA(s)} + [L_{Wt(s)} - L_{WA(s)}]$$

Место измерения звука (s)	Скорость (оборот/мин)	Поправочный коэффициент K_{okt} , дБ								$L_{WA(s)} - L_{WA}$	$L_{Wt(s)} - L_{WA(s)}$
		Средняя частота октавной полосы Гц								L_{WA}	$L_{WA(s)}$
		63	125	250	500	1000	2000	4000	8000	дБ	дБ
к воздуховоду на выхлопе (1)	0 – 1928	1	-2	2	-5	-5	-8	-15	-18	0	6,3
	1929 – 3000	-1	-3	-7	-2	-5	-7	-12	-17	0	4,4
к воздуховоду на входном отверстии (2)	0 – 1928	2	0	-2	-3	-6	-9	-11	-11	-0,3	6,6
	1929 – 3000	-1	-4	-10	-2	-4	-6	-8	-15	1,1	3,3
сквозь кожух (3)	0 – 1928	-7	-9	-6	-10	-10	-14	-23	-33	-6,2	5,3
	1929 – 3000	-10	-13	-10	-9	-9	-15	-23	-36	-6,0	3,3
на выхлопе вентилятора (свободное нагнетание) (4)	0 – 1928	-11	-7	0	-6	-5	-8	-15	-18	-0,8	3,9
	1929 – 3000	-16	-8	-9	-3	-5	-7	-12	-17	-0,3	1,8

Описание места измерения звука	Расположение
4= на выхлопе вентилятора (свободное нагнетание)	
2= к воздуховоду на входном отверстии	
3= сквозь кожух	

Используемые обозначения

L_{WA}	уровень мощности звука по шкале А, генерирующий вентилятором с воздухопроводом на выхлопе	дБ(А)
s	место измерения звука	-
$L_{WA(s)}$	уровень мощности звука по шкале А в месте измерения звука	дБ(А)
$L_{Wt(s)}$	общий уровень мощности звука (отнесенный к месту измерения звука s)	дБ
$L_{W_{okt}(s)}$	общий уровень мощности звука на каждой октавной полосе (отнесенный к месту измерения звука s)	дБ
$K_{okt}(s)$	поправочный коэффициент для снижения уровня звука на каждой октавной полосе (отнесенный к месту измерения звука s)	дБ
L	расстояние	м
ΔL	расстояние, на котором происходит поглощение звука	дБ
$L_{pA(s)}$	уровень мощности звука по шкале А на расстоянии L от вентилятора (соответствующий месту измерения звука s)	дБ(А)

Графики вентиляторов – Объяснение

Расстояние поглощения

Используйте следующую формулу для определения уровня звукового давления $L_{pA}(s)$, генерируемого вентилятором в окружающую среду (для места измерения звука в случаях 3 и 4 на таблице на стр.12) на разные расстояния L :

$$L_{pA}(s) = L_{WA}(s) - \Delta L$$

где поглощение на расстоянии ΔL можно взять из нижеприведенной таблицы:

L, м	1	3	5	10	15	20	25	30	40	50	75	100
ΔL , дБ	8	17	22	28	31	34	36	37	40	42	45	48

Пример:

GTLB-1-040: поток воздуха $qv=1.6$ м³/сек,
уровень полного давления $\Delta p_t = 1800$ Па

Из графика вентилятора: скорость $n = 2871$ об/мин
Потребляемая мощность $P = 3.56$ кВт
Коэффициент полезного действия вентилятора $\eta = 80,9$ %.
Уровень мощности звука по шкале А, генерируемый вентилятором с воздухопроводом на выхлопе $L_{WA} = 94.6$ дБ(А)

Если вентилятор имеет воздухопроводы на входном и выходном отверстиях, то уровень звука на каждой октавной полосе и общий уровень мощности звука в месте измерения звука будут следующими:

На входном воздуховоде: $L_{W63Hz} = 94.6 - 1 = 93.6$ дБ
 $L_{WA(2)} = 94.6 + 1,1 = 95.7$ дБ(А)
 $L_{Wt(2)} = 95.7 + 3,3 = 99.0$ дБ

Место измерения звука	63 Hz	125 Hz	250 Hz	500 Hz	1 kHz	2 kHz	4 kHz	8 kHz	L_{WA} , дБ(А)	L_{Wt} , дБ
Воздуховод на выхлопе (s=1)	93,6	91,6	87,6	92,6	89,6	87,6	82,6	77,6	94,6	99,0
Воздуховод на входном отверстии (s=2)	93,6	90,6	84,6	92,6	90,6	88,6	86,6	79,6	95,7	99,0
К окружающей среде – сквозь кожух (входное и выхлопное отверстие вентилятора подсоединено к воздуховодам) (s=3)	84,6	81,6	84,6	85,6	85,6	79,6	71,6	58,6	88,6	91,9

Уровень мощности звука по шкале А на расстоянии 1 м от вентилятора будет равен: $L_{pA(3)} = 88,6 - 8 = 80,6$ дБ(А)

Если вентилятор имеет свободное нагнетание (без воздуховода), то уровень мощности звука по шкале А, генерируемый вентилятором на выхлопе, будет равен: $L_{WA(4)} = 94,6 - 0,3 = 94,3$ дБ(А)

Соответствующий уровень мощности звука на расстоянии 50 м будет равен: $L_{pA(4)} = 94,3 - 42 = 52,3$ дБ(А)

Размеры и Вес – Данные двигателя - GTLF-1-020

Размеры и вес

Изображено правостороннее исполнение вентилятора при направлении выхлопа 90°

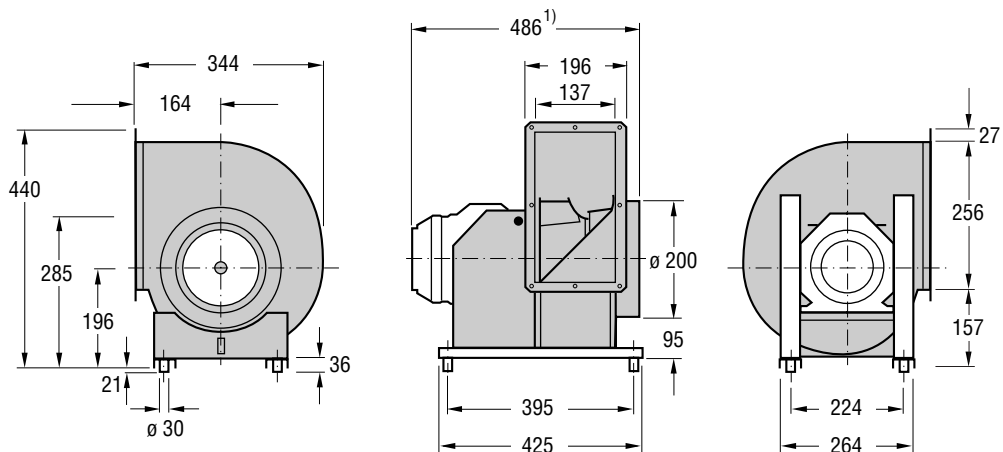

Правостороннее исполнение (вид со стороны привода)

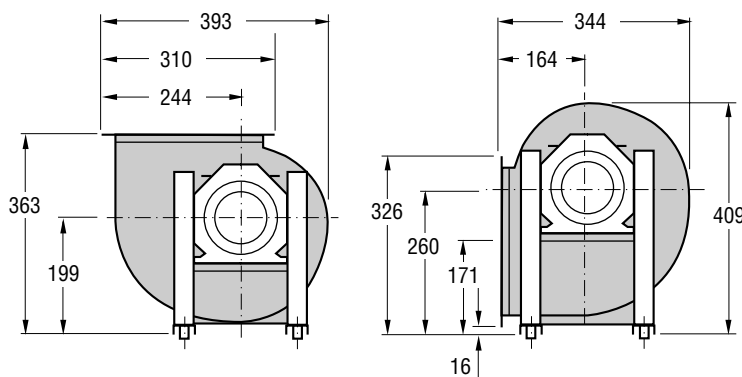

1) В соответствии с максимальным размером мотора.

Левостороннее исполнение (те же размеры, как и в правостороннем исполнении)



Вес (кг)
GTLF-1-020: 8,4

Фланец на выхлопе

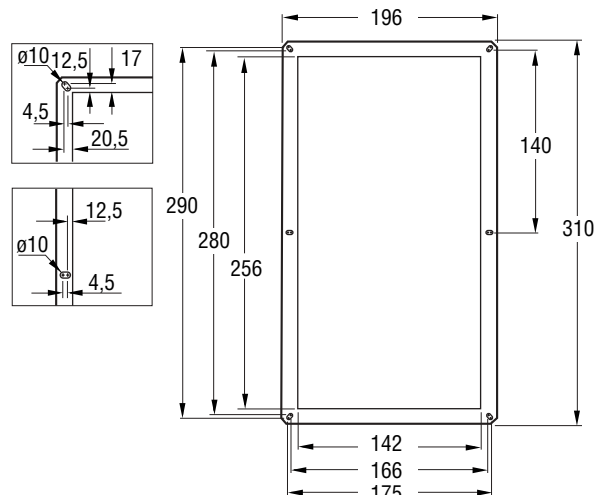

Данные двигателя

Число полюсов	номинальная мощность кВт	типоразмеры IEC	год для заказа двигателя	скорость	вес кг	код втулки	Замечание
4	0,37	71B	APAL-4-90037-c-d	1420	6,5	HULF-1-020-c-14-0	Код двигателя: c,d – смотри коды для заказа на стр.59 Код втулки: c=1, правостороннее исполнение c=2, левостороннее исполнение
2	2,2	90L	APAL-2-90220-c-d	2880	16,0	HULF-1-020-c-24-0	
4/6	0,45/0,15	80A	ATAL-4-90045-c-d	1390/945	8,5	HULF-1-020-c-19-0	
4/8	0,55/0,11	80A	ARAL-4-90055-c-d	1410/690	8,5	HULF-1-020-c-19-0	
2/4	2,2/0,45	90L	ARAL-2-90220-c-d	2860/1460	16,0	HULF-1-020-c-24-0	

Графики вентилятора -Акустические данные - GTLF-1-020

Загнутые вперед лопатки с односторонним всасывание и ременной передачей

Диаметр колеса: 200 мм



Акустические данные

Уровень мощности звука по шкале А (L_{WA}) на выхлопе вентилятора, с подсоединенными воздухопроводами на входном и выхлопном отверстии, можно определить на диаграммах вентиляторов. Поправочные коэффициенты можно взять из расположенной рядом таблицы. Для разложения звука, распространяющегося октавными полосами, в месте измерения звука используйте следующую формулу:

$$L_{w_{okt}(s)} = L_{WA} + K_{okt}(s)$$

где K_{okt} можно взять из таблицы.

Для расчета уровня звуковой мощности по шкале А в месте измерения звука используйте следующую формулу:

$$L_{WA(s)} = L_{WA} + [L_{wA(s)} - L_{WA}]$$

где поправочный коэффициент $L_{wA(s)}$ - L_{WA} можно взять из таблицы. Из таблицы также можно взять поправочный коэффициент $L_{wt(s)}$ - $L_{WA(s)}$, который можно использовать для установления общего уровня мощности звука в месте измерения звука:

$$L_{wt(s)} = L_{WA(s)} + [L_{wt(s)} - L_{WA(s)}]$$

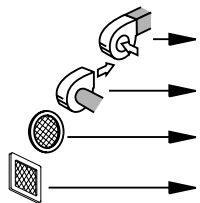
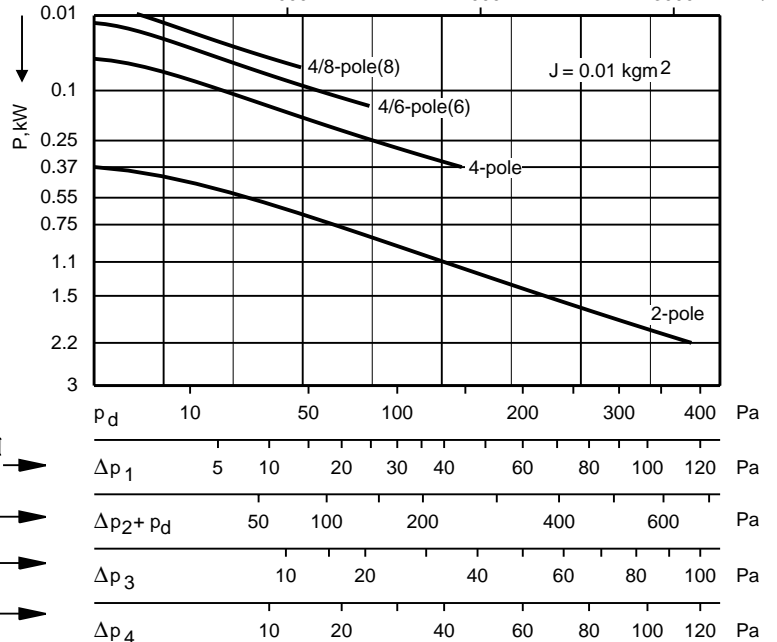
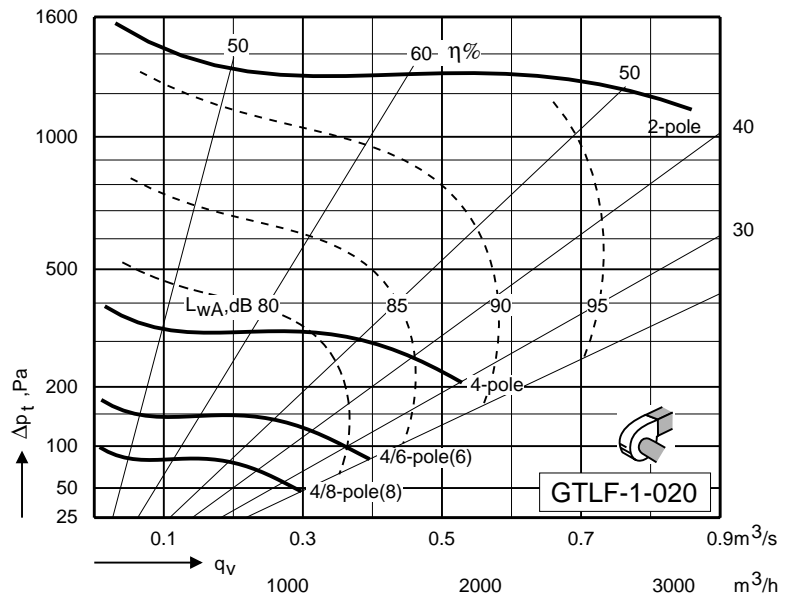

Место измерения звука (s)	Скорость (оборот/мин)	Поправочный коэффициент K_{okt} , дБ								$L_{WA(s)}$ - L_{WA} дБ	$L_{wt(s)}$ - $L_{WA(s)}$ дБ
		Средняя частота октавной полосы Гц									
		63	125	250	500	1000	2000	4000	8000		
к воздуховоду на выхлопе (1)	0 - 1116	5	5	2	-4	-7	-9	-11	-12	0	9,4
	1117 - 2232	6	3	-1	-5	-6	-8	-9	-11	0	8,9
	2233 - 3000	5	1	-3	-4	-7	-7	-8	-10	0	7,7
к воздуховоду на входном отверстии (2)	0 - 1116	8	2	-4	-9	-8	-14	-15	-20	-3,7	13,1
	1117 - 2232	8	-1	-8	-11	-9	-11	-11	-15	-3,5	12,3
	2233 - 3000	6	1	-7	-10	-11	-9	-10	-13	-2,8	10,5
сквозь кожух (3)	0 - 1116	-7	-6	-4	-5	-7	-11	-18	-22	-2,7	4,4
	1117 - 2232	-7	-8	-8	-9	-8	-9	-17	-23	-3,6	3,4
	2233 - 3000	-8	-8	-10	-9	-8	-6	-13	-19	-2	2,1
на выхлопе вентилятора (свободное нагнетание) (4)	0 - 1116	-17	-6	-3	-6	-7	-9	-11	-12	-1,5	3,2
	1117 - 2232	-19	-10	-6	-7	-6	-8	-9	-11	-0,9	1,6
	2233 - 3000	-21	-13	-8	-6	-7	-7	-8	-10	-0,6	1,1

Размеры и Вес – Данные двигателя -GTLF-1-022

Размеры и вес

Изображено правостороннее исполнение вентилятора при направлении выхлопа 90°

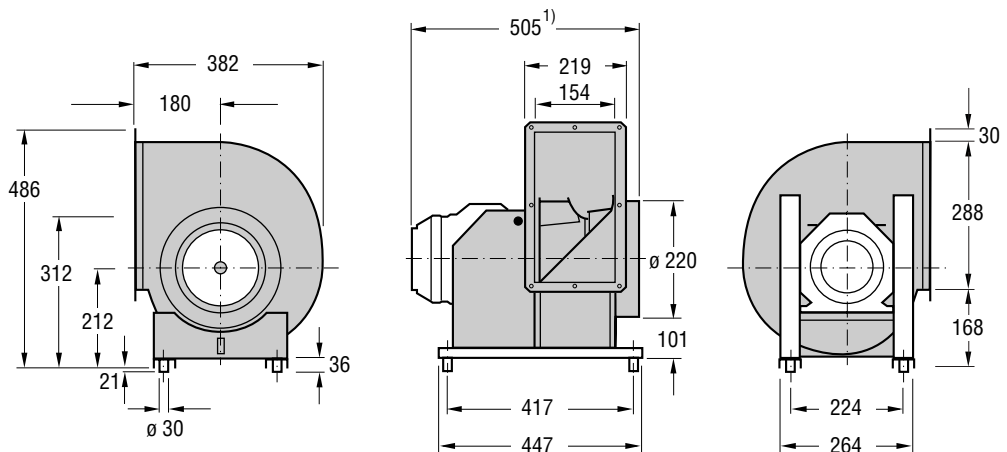

Правостороннее исполнение (вид со стороны привода)

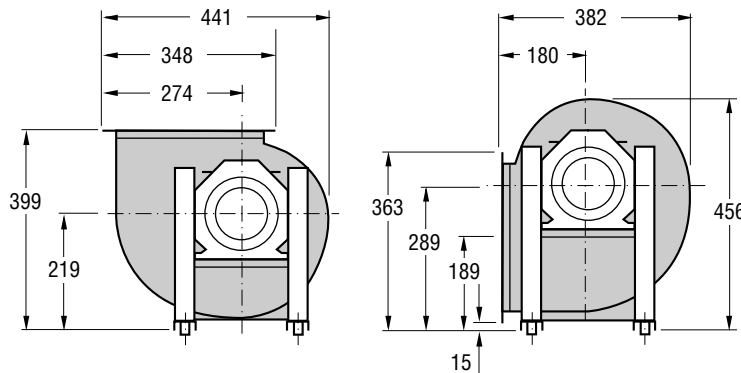

1) В соответствии с максимальным размером мотора.

Левостороннее исполнение (те же размеры, как и в правостороннем исполнении)

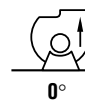

Вес (кг)

GTLF-1-022: 9,8

Фланец на выхлопе

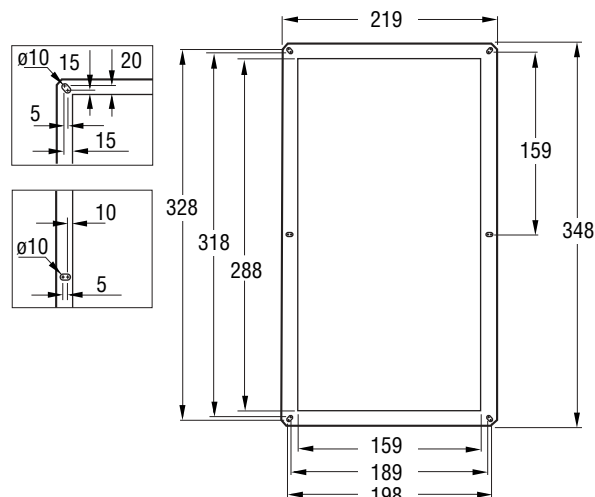

Данные двигателя

Число полюсов	номинальная мощность кВт	типоразмеры IEC	год для заказа двигателя	скорость	вес кг	код втулки	Замечание
4	0,55	80A	APAL-4-90055-c-d	1390	9,0	HULF-1-022-c-19-0	Код двигателя: c, d – смотри коды для заказа на стр.59 Код втулки: c=1, правостороннее исполнение c=2, левостороннее исполнение
2	2,2	90L	APAL-2-90220-c-d	2880	16,0	HULF-1-022-c-24-0	
4/6	0,75/0,22	80B	ATAL-4-90075-c-d	1400/955	10,5	HULF-1-022-c-19-0	
4/8	0,55/0,11	80A	ARAL-4-90055-c-d	1410/690	9,0	HULF-1-022-c-19-0	

Графики вентилятора -Акустические данные - GTLF-1-022

Загнутые вперед лопатки с односторонним всасывание и ременной передачей

Диаметр колеса: 220 мм



Акустические данные

Уровень мощности звука по шкале А (L_{WA}) на выхлопе вентилятора, с подсоединенными воздуховодами на входном и выхлопном отверстии, можно определить на диаграммах вентиляторов. Поправочные коэффициенты можно взять из расположенной рядом таблицы. Для разложения звука, распространяющегося октавными полосами, в месте измерения звука используйте следующую формулу:

$$L_{wOkt}(s) = L_{WA} + K_{Okt}(s)$$

где K_{Okt} можно взять из таблицы.

Для расчета уровня звуковой мощности по шкале А в месте измерения звука используйте следующую формулу:

$$L_{WA}(s) = L_{WA} + [L_{wA}(s) - L_{WA}]$$

где поправочный коэффициент $L_{wA}(s) - L_{WA}$ можно взять из таблицы.

Из таблицы также можно взять поправочный коэффициент $L_{wt}(s) - L_{wA}(s)$, который можно использовать для установления общего уровня мощности звука в месте измерения звука:

$$L_{wt}(s) = L_{WA}(s) + [L_{wt}(s) - L_{WA}(s)]$$

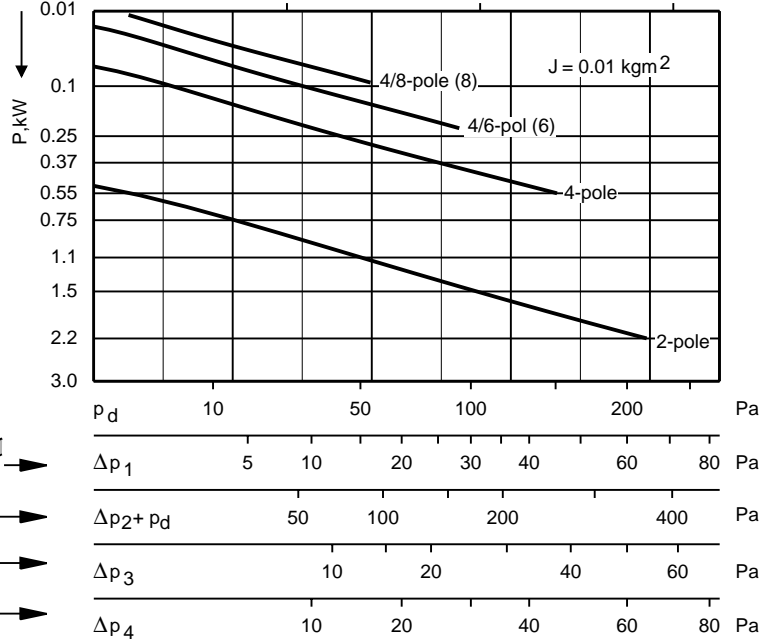
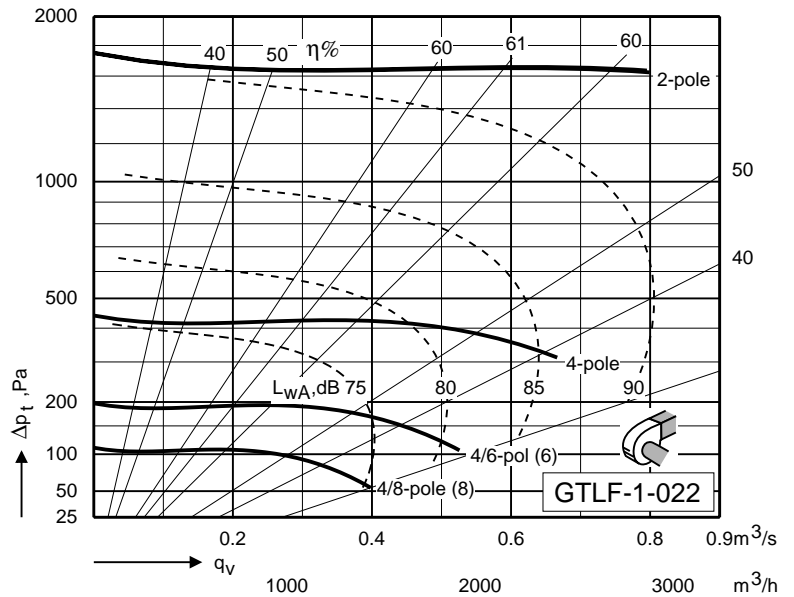

Место измерения звука (s)	Скорость (оборот/мин)	Поправочный коэффициент K_{Okt} , дБ								$L_{WA}(s) - L_{WA}$ дБ	$L_{wt}(s) - L_{WA}(s)$ дБ
		Средняя частота октавной полосы Гц									
		63	125	250	500	1000	2000	4000	8000		
к воздуховоду на выхлопе (1)	0 – 1060	5	5	2	-4	-7	-9	-10	-13	0	9,4
	1061 – 2121	5	4	-1	-6	-5	-8	-9	-12	0	8,6
	2122 – 3000	5	1	-3	-4	-7	-7	-8	-11	0	7,7
к воздуховоду на входном отверстии (2)	0 – 1060	8	1	-3	-8	-7	-12	-14	-20	-2,8	12,1
	1061 – 2121	8	-2	-9	-11	-7	-11	-9	-15	-2,4	11,2
	2122 – 3000	6	0	-7	-10	-10	-9	-9	-13	-2,5	10,0
сквозь кожух (3)	0 – 1060	-7	-6	-4	-5	-7	-11	-17	-23	-2,6	4,3
	1061 – 2121	-8	-7	-8	-10	-7	-9	-17	-24	-3,4	3,2
	2122 – 3000	-8	-8	-10	-9	-8	-6	-13	-20	-2	2,1
на выхлопе вентилятора (свободное нагнетание) (4)	0 – 1060	-16	-4	-3	-6	-7	-9	-10	-13	-1,4	3,6
	1061 – 2121	-18	-8	-6	-8	-5	-8	-9	-12	-0,8	1,8
	2122 – 3000	-19	-12	-8	-6	-7	-7	-8	-11	-0,7	1,2

Размеры и Вес – Данные двигателя - GTLB-1-022

Размеры и вес

Изображено правостороннее исполнение вентилятора при направлении выхлопа 90°

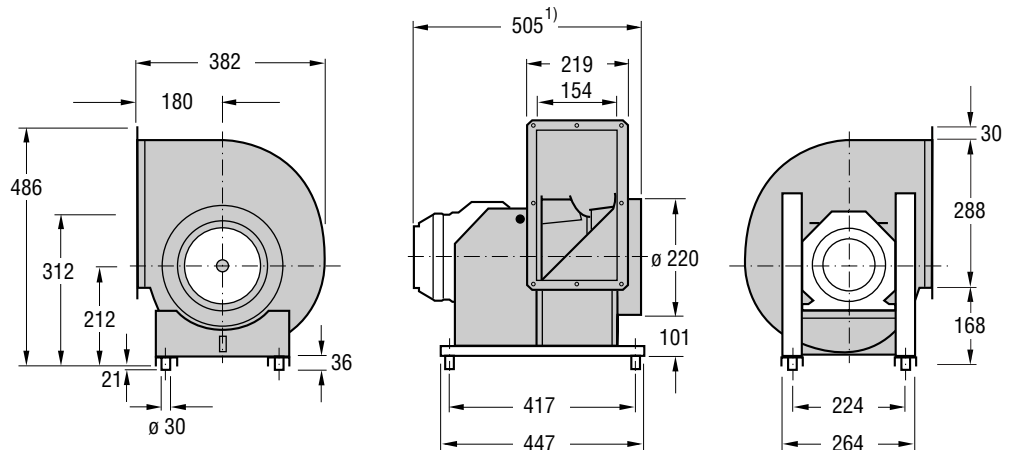

Правостороннее исполнение (вид со стороны привода)

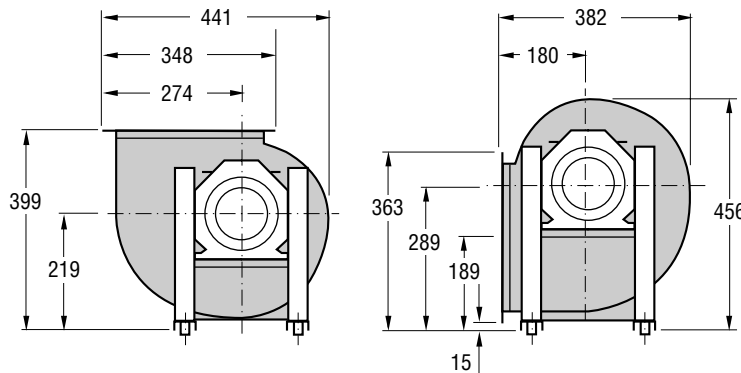

1) В соответствии с максимальным размером мотора.

Левостороннее исполнение (те же размеры, как и в правостороннем исполнении)

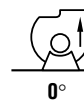

Вес (кг)

GTLB-1-022: 10,7

Фланец на выхлопе

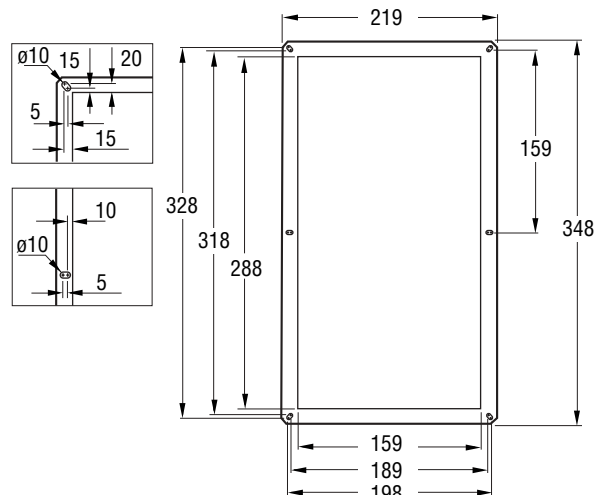

Данные двигателя

Число полюсов	номинальная мощность кВт	типоразмеры IEC	год для заказа двигателя	скорость	вес кг	код втулки	Замечание
4	0,25	71A	APAL-4-90025-c-d	1410	5,5	HULB-1-022-c-14-0	Код двигателя: c,d – смотри коды для заказа на стр.59 Код втулки: c=1, правостороннее исполнение c=2, левостороннее исполнение
2	0,37	71A	APAL-2-90037-c-d	2840	5,5	HULB-1-022-c-14-0	
4/6	0,3/0,1	71B	ATAL-4-90030-c-d	1350/900	6,5	HULB-1-022-c-14-0	
4/8	0,37/0,09	71B	ARAL-4-90037-c-d	1360/700	6,5	HULB-1-022-c-14-0	
2/4	0,55/0,12	71B	ARAL-2-90055-c-d	2700/1470	6,5	HULB-1-022-c-14-0	

Графики вентилятора - Акустические данные - GTLB-1-022

Загнутые вперед лопатки с односторонним всасыванием и приводным ремнем

Диаметр колеса: 220 мм



Только модель GTLB пригодна для дымоудаления.

Акустические данные

Уровень мощности звука по шкале А (L_{WA}) на выхлопе вентилятора, с подсоединенными воздухопроводами на входном и выхлопном отверстии, можно определить на диаграммах вентиляторов. Поправочные коэффициенты можно взять из расположенной рядом таблицы. Для разложения звука, распространяющегося октавными полосами, в месте измерения звука используйте следующую формулу:

$$L_{wOkt}(s) = L_{WA} + K_{Okt}(s)$$

где K_{Okt} можно взять из таблицы.

Для расчета уровня звуковой мощности по шкале А в месте измерения звука используйте следующую формулу:

$$L_{WA}(s) = L_{WA} + [L_{wA}(s) - L_{WA}]$$

где поправочный коэффициент $L_{wA}(s) - L_{WA}$ можно взять из таблицы. Из таблицы также можно взять поправочный коэффициент $L_{wt}(s) - L_{wA}(s)$, который можно использовать для установления общего уровня мощности звука в месте измерения звука:

$$L_{wt}(s) = L_{WA}(s) + [L_{wt}(s) - L_{WA}(s)]$$

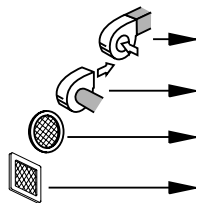
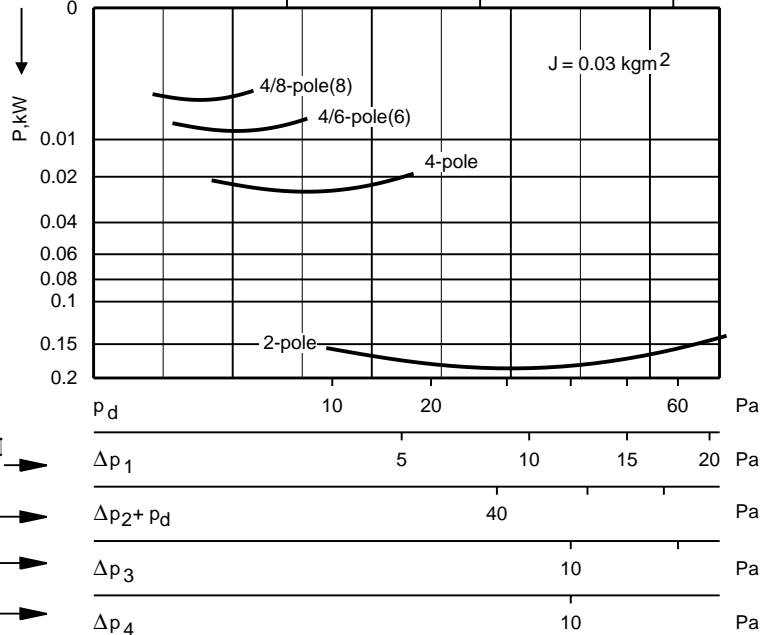
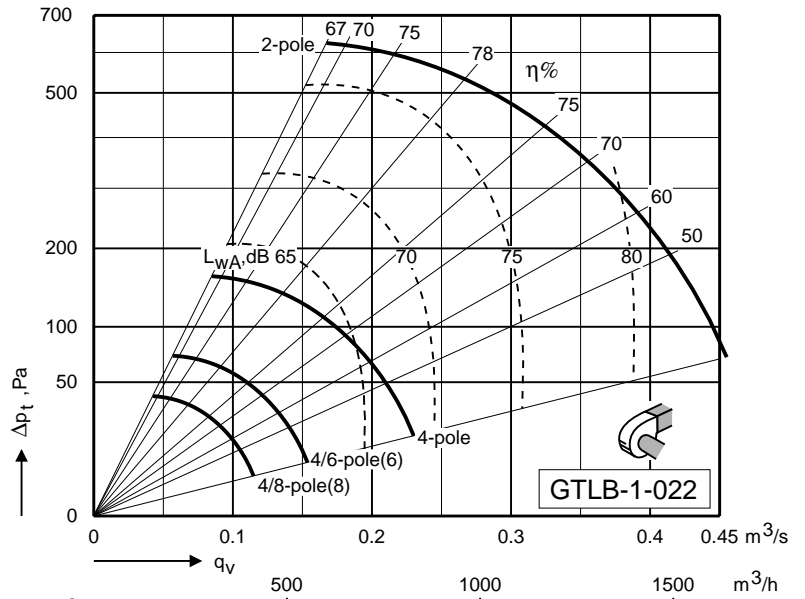

Место измерения звука (s)	Скорость (оборот/мин)	Поправочный коэффициент K_{Okt} , дБ								$L_{WA}(s) - L_{WA}$ дБ	$L_{wt}(s) - L_{WA}(s)$ дБ
		Средняя частота октавной полосы Гц									
		63	125	250	500	1000	2000	4000	8000		
к воздуховоду на выхлопе (1)	0 – 1928	2	2	3	-4	-6	-9	-12	-16	0	7,8
	1929 – 3000	2	-1	-5	-1	-6	-8	-12	-16	0	5,9
к воздуховоду на входном отверстии (2)	0 – 1928	4	1	2	-4	-6	-9	-12	-16	-0,2	8,1
	1929 – 3000	1	-2	-6	0	-4	-9	-11	-16	0,9	4,9
сквозь кожух - (3)	0 – 1928	-6	-5	-3	-9	-11	-15	-20	-31	-5,7	6,9
	1929 – 3000	-6	-8	-9	-7	-12	-15	-23	-35	-6,4	5,6
на выхлопе вентилятора (свободное нагнетание) (4)	0 – 1928	-15	-7	-2	-6	-6	-9	-12	-16	-1,4	3,4
	1929 – 3000	-19	-11	-10	-3	-6	-8	-12	-16	-0,9	1,7

Размеры и Вес – Данные двигателя - GTLF-1-025

Размеры и вес

Изображено правостороннее исполнение вентилятора при направлении выхлопа 90°

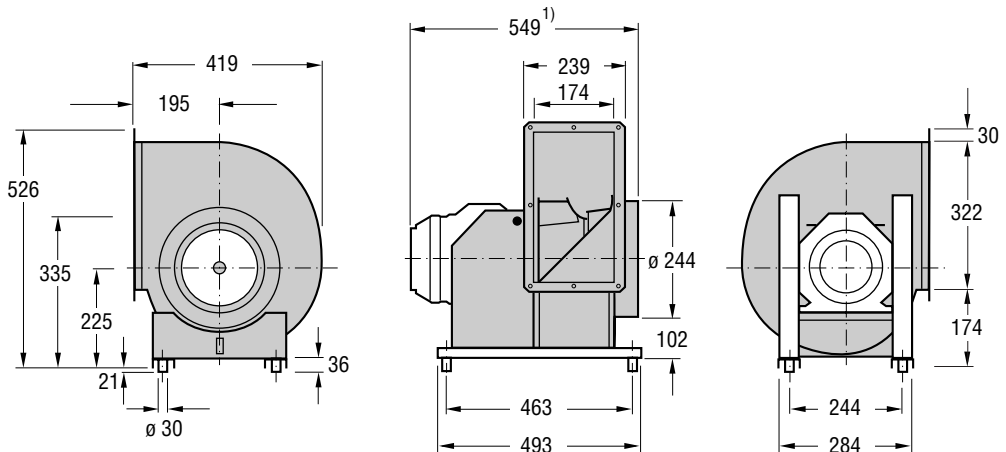

Правостороннее исполнение (вид со стороны привода)

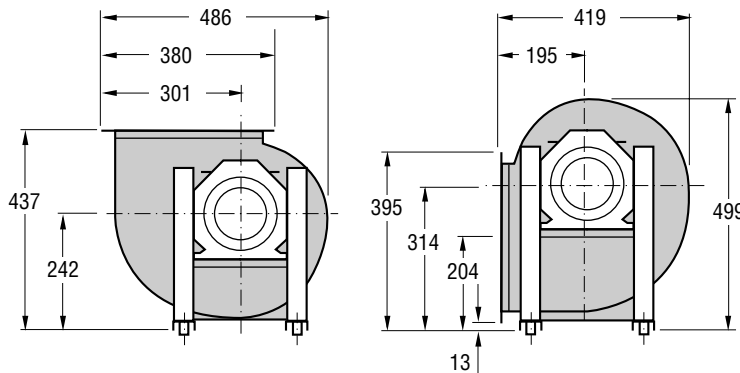

1) В соответствии с максимальным размером мотора.

Левостороннее исполнение (те же размеры, как и в правостороннем исполнении)

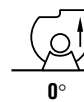

Вес (кг)

GTLF-1-025: 12,9

Фланец на выхлопе

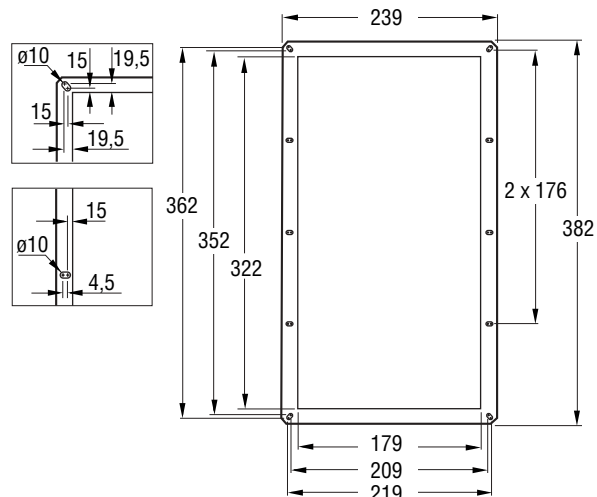

Данные двигателя

Число полюсов	номинальная мощность кВт	типоразмеры IEC	год для заказа двигателя	скорость	вес кг	код втулки	Замечание
4	1,1	90S	APAL-4-90110-c-d	1410	13,0	HULF-1-025-c-24-0	Код двигателя: c,d – смотри коды для заказа на стр.59 Код втулки: c=1, правостороннее исполнение c=2, левостороннее исполнение
6	0,37	80A	APAL-6-90037-c-d	915	9,0	HULF-1-025-c-19-0	
4/6	1,5/0,45	90L	ATAL-4-90150-c-d	1400/930	16,0	HULF-1-025-c-24-0	
4/8	1,1/0,26	90S	ARAL-4-00110-c-d	1410/700	13,0	HULF-1-025-c-24-0	

Графики вентилятора -Акустические данные - GTLF-1-025

Загнутые вперед лопатки с односторонним всасывание и ременной передачей

Диаметр колеса: 250 мм



Акустические данные

Уровень мощности звука по шкале А (L_{WA}) на выхлопе вентилятора, с подсоединенными воздухопроводами на входном и выхлопном отверстии, можно определить на диаграммах вентиляторов. Поправочные коэффициенты можно взять из расположенной рядом таблицы. Для разложения звука, распространяющегося октавными полосами, в месте измерения звука используйте следующую формулу:

$$L_{wOkt}(s) = L_{WA} + K_{Okt}(s)$$

где K_{Okt} можно взять из таблицы.

Для расчета уровня звуковой мощности по шкале А в месте измерения звука используйте следующую формулу:

$$L_{WA}(s) = L_{WA} + [L_{wA}(s) - L_{WA}]$$

где поправочный коэффициент $L_{wA}(s) - L_{WA}$ можно взять из таблицы.

Из таблицы также можно взять поправочный коэффициент $L_{wt}(s) - L_{wA}(s)$, который можно использовать для установления общего уровня мощности звука в месте измерения звука:

$$L_{wt}(s) = L_{WA}(s) + [L_{wt}(s) - L_{WA}(s)]$$

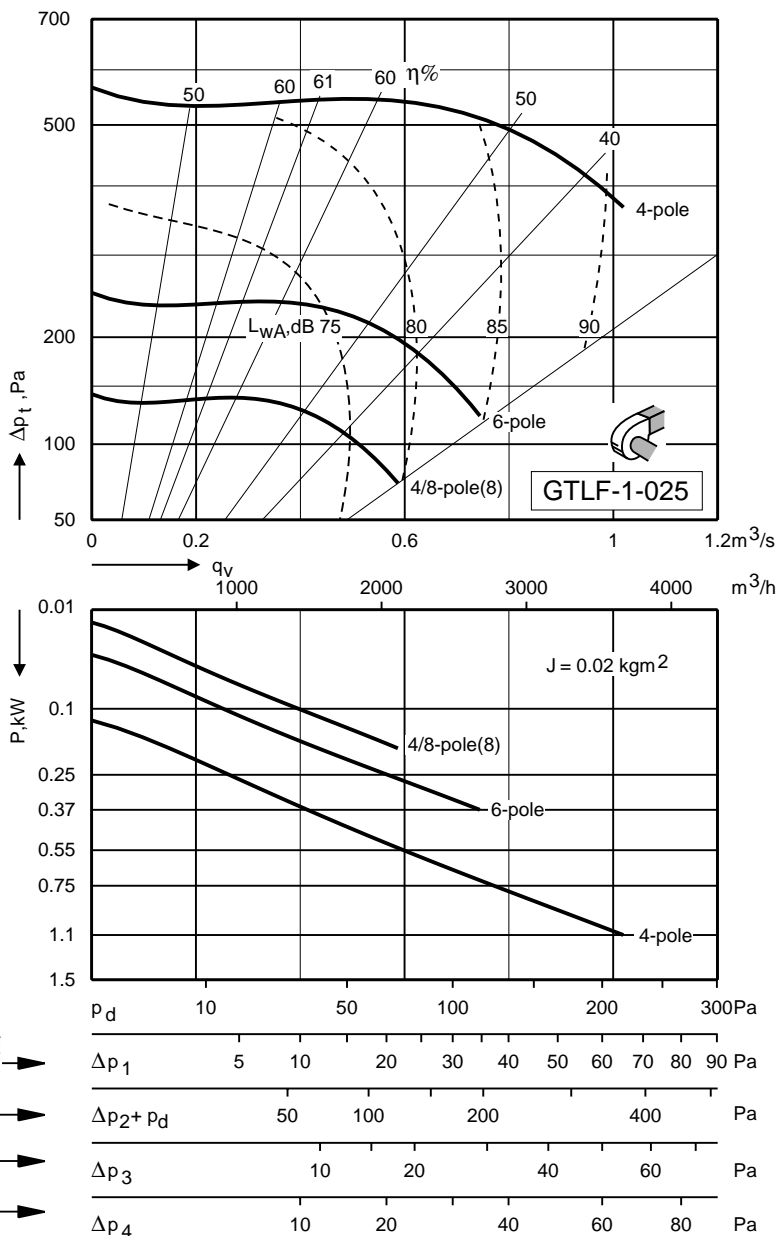

Место измерения звука (s)	Скорость (оборот/мин)	Поправочный коэффициент K_{Okt} , дБ								$L_{WA}(s) - L_{WA}$ дБ	$L_{wt}(s) - L_{wA}(s)$ дБ
		Средняя частота октавной полосы Гц									
		63	125	250	500	1000	2000	4000	8000		
к воздуховоду на выхлопе (1)	0 – 1116	4	5	1	-3	-7	-10	-10	-12	0	9,0
	1117 – 2233	5	4	-1	-6	-5	-8	-9	-11	0	8,7
	2234 – 3000	5	2	-3	-5	-7	-7	-8	-11	0	7,9
к воздуховоду на входном отверстии (2)	0 – 1116	8	-1	-4	-8	-6	-12	-13	-19	-2,4	11,5
	1117 – 2233	7	1	-8	-11	-6	-10	-10	-15	-2,0	10,4
	2234 – 3000	6	1	-5	-9	-9	-8	-9	-12	-1,7	9,6
сквозь кожух - (3)	0 – 1116	-8	-6	-5	-4	-7	-12	-17	-22	-2,6	4,1
	1117 – 2233	-8	-7	-8	-10	-7	-9	-17	-23	-3,3	3,2
	2234 – 3000	-8	-7	-10	-10	-8	-6	-13	-20	-2,1	2,2
на выхлопе вентилятора (свободное нагнетание) (4)	0 – 1116	-15	-3	-3	-5	-7	-10	-10	-12	-1,3	3,9
	1117 – 2233	-16	-6	-5	-8	-5	-8	-9	-11	-0,6	2,2
	2234 – 3000	-18	-10	-7	-6	-7	-7	-8	-11	-0,6	1,4

Размеры и Вес – Данные двигателя - GTLB-1-025

Размеры и вес

Изображено правостороннее исполнение вентилятора при направлении выхлопа 90°

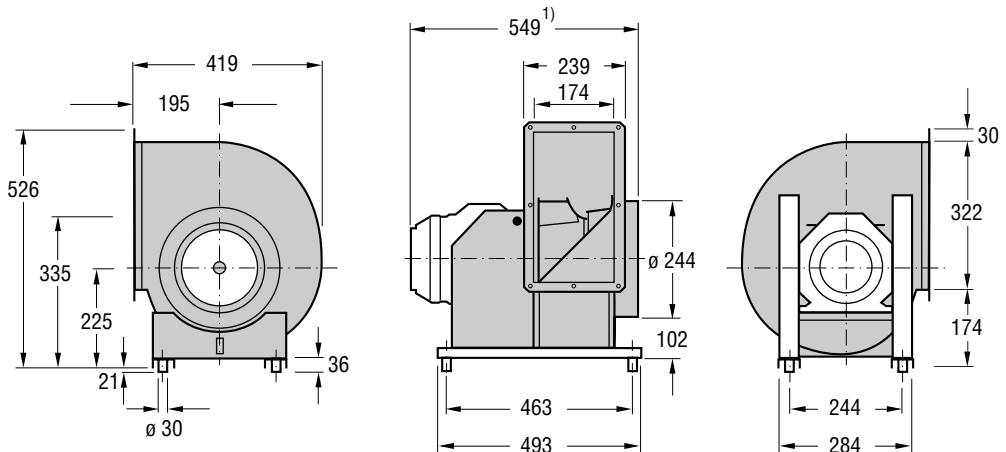

Правостороннее исполнение (вид со стороны привода)

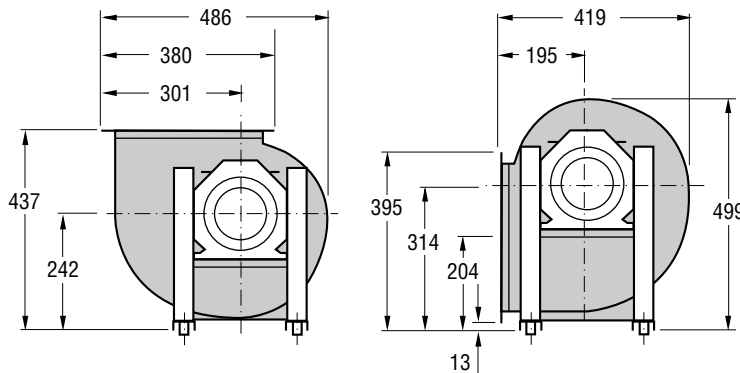

1) В соответствии с максимальным размером мотора.

Левостороннее исполнение (те же размеры, как и в правостороннем исполнении)



Вес (кг)

GTLB-1-025: 13,4

Фланец на выхлопе

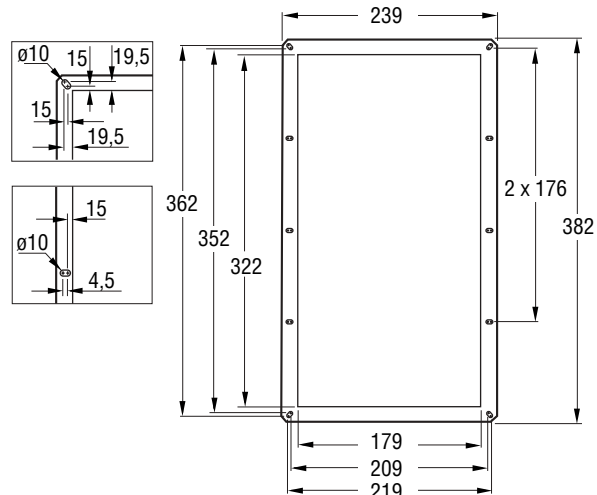

Данные двигателя

Число полюсов	номинальная мощность кВт	типоразмеры IEC	год для заказа двигателя	скорость	вес кг	код втулки	Замечание
4	0,25	71A	APAL-4-90025-c-d	1410	5,5	HULB-1-025-c-14-0	Код двигателя: c,d – смотри коды для заказа на стр.59 Код втулки: c=1, правостороннее исполнение c=2, левостороннее исполнение
2	0,55	71B	APAL-2-90055-c-d	2830	6,5	HULB-1-025-c-14-0	
4/6	0,3/0,1	71B	ATAL-4-90030-c-d	1350/900	6,5	HULB-1-025-c-14-0	
4/8	0,37/0,09	71B	ARAL-4-90037-c-d	1360/700	6,5	HULB-1-025-c-14-0	
2/4	0,55/0,12	71B	ARAL-2-90055-c-d	2700/1470	6,5	HULB-1-025-c-14-0	

Графики вентилятора - Акустические данные - GTLB-1-025

Загнутые вперед лопатки с односторонним всасыванием и приводным ремнем

Диаметр колеса: 250 мм



Только модель GTLB пригодна для дымоудаления.

Акустические данные

Уровень мощности звука по шкале А (L_{WA}) на выхлопе вентилятора, с подсоединенными воздухопроводами на входном и выхлопном отверстии, можно определить на диаграммах вентиляторов. Поправочные коэффициенты можно взять из расположенной рядом таблицы.

Для разложения звука, распространяющегося октавными полосами, в месте измерения звука используйте следующую формулу:

$$L_{w_{okt}(s)} = L_{WA} + K_{okt}(s)$$

где K_{okt} можно взять из таблицы.

Для расчета уровня звуковой мощности по шкале А в месте измерения звука используйте следующую формулу:

$$L_{WA}(s) = L_{WA} + [L_{wA}(s) - L_{WA}]$$

где поправочный коэффициент $L_{wA}(s)$ - L_{WA} можно взять из таблицы. Из таблицы также можно взять поправочный коэффициент $L_{wt}(s)$ - $L_{wA}(s)$, который можно использовать для установления общего уровня мощности звука в месте измерения звука:

$$L_{wt}(s) = L_{WA}(s) + [L_{wt}(s) - L_{WA}(s)]$$

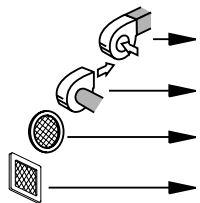
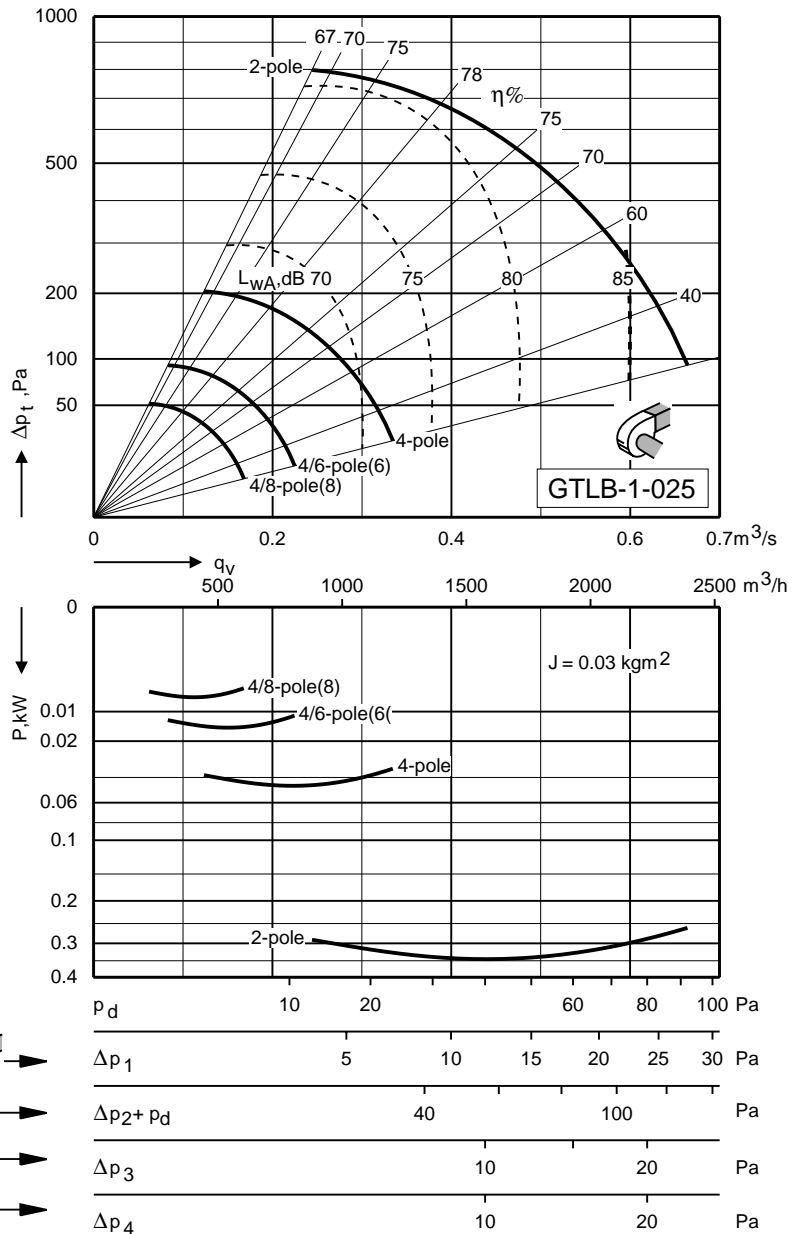

Место измерения звука (s)	Скорость (оборот/мин)	Поправочный коэффициент K_{okt} , дБ								$L_{WA}(s)$ - L_{WA} дБ	$L_{wt}(s)$ - $L_{wA}(s)$ дБ
		Средняя частота октавной полосы Гц									
		63	125	250	500	1000	2000	4000	8000		
к воздуховоду на выхлопе (1)	0 - 1928	1	2	3	-4	-7	-8	-13	-16	0	7,5
	1929 - 3000	-2	0	-7	0	-7	-10	-12	-15	0	5,1
к воздуховоду на входном отверстии (2)	0 - 1928	1	2	3	-4	-5	-10	-13	-18	0	7,6
	1929 - 3000	-1	0	-8	0	-5	-11	-12	-17	0,3	5,1
сквозь кожух - (3)	0 - 1928	-7	-5	-4	-9	-12	-14	-21	-31	-6,1	6,7
	1929 - 3000	-11	-10	-10	-8	-11	-18	-23	-34	-7	4,3
на выхлопе вентилятора (свободное нагнетание) (4)	0 - 1928	-16	-6	-1	-5	-7	-8	-13	-16	-1,3	3,9
	1929 - 3000	-21	-9	-11	-1	-7	-10	-12	-15	-0,8	2,3

Размеры и Вес – Данные двигателя - GTLF-1-028

Размеры и вес

Изображено правостороннее исполнение вентилятора при направлении выхлопа 90°

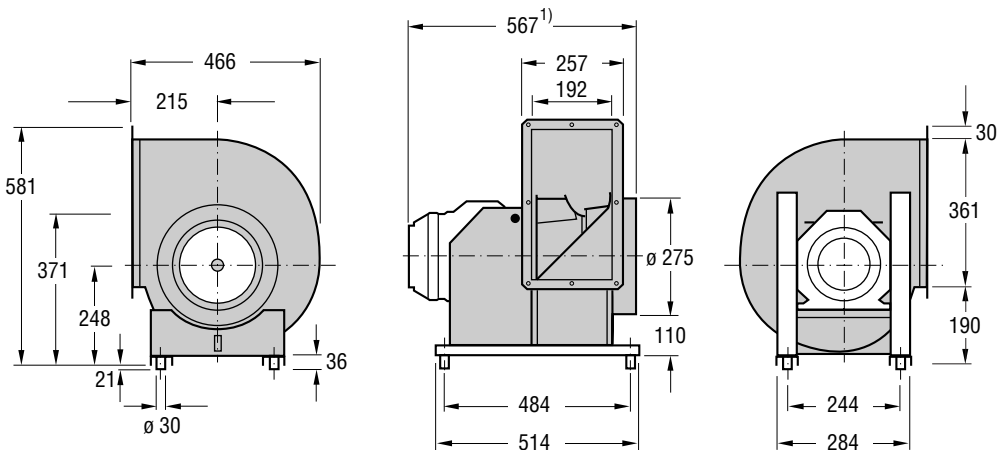

Правостороннее исполнение (вид со стороны привода)

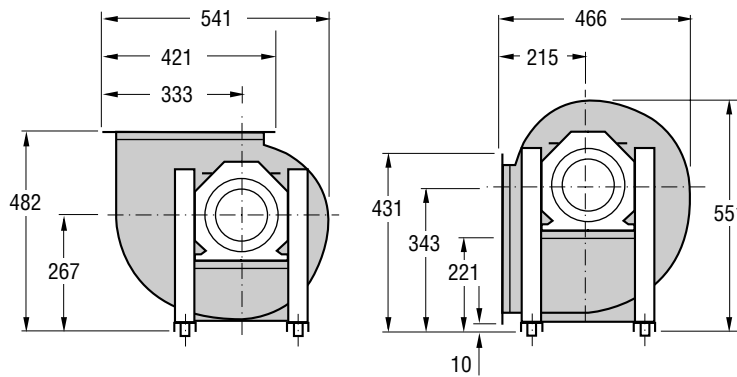

1) В соответствии с максимальным размером мотора.

Левостороннее исполнение (те же размеры, как и в правостороннем исполнении)

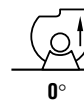

Вес (кг)

GTLF-1-028: 15,2

Фланец на выхлопе

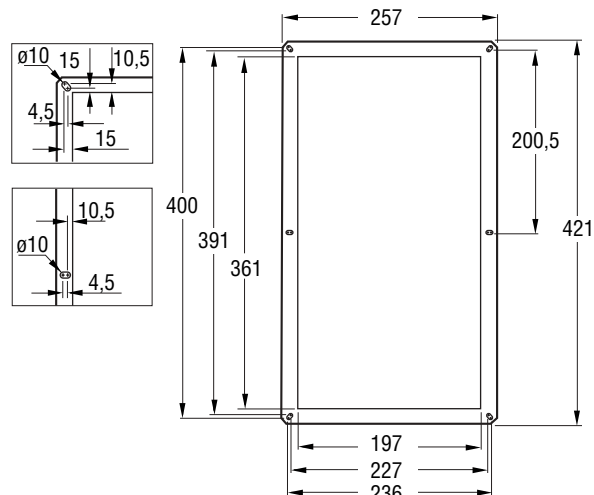

Данные двигателя

Число полюсов	номинальная мощность кВт	типоразмеры IEC	год для заказа двигателя	скорость	вес кг	код втулки	Замечание
4	1,5	90L	APAL-4-90150-c-d	1420	16,0	HULF-1-028-c-24-0	Код двигателя: c,d – смотри коды для заказа на стр.59 Код втулки: c=1, правостороннее исполнение c=2, левостороннее исполнение
6	0,55	80B	APAL-6-90055-c-d	900	10,0	HULF-1-028-c-19-0	
4/6	1,5/0,45	90L	ATAL-4-90150-c-d	1400/930	16,0	HULF-1-028-c-24-0	
4/8	1,7/0,35	90L	ARAL-4-90170-c-d	1390/700	16,0	HULF-1-028-c-24-0	

Графики вентилятора - Акустические данные - GTLF-1-028

Загнутые вперед лопатки с односторонним всасыванием и ременной передачей

Диаметр колеса: 280 мм



Акустические данные

Уровень мощности звука по шкале А (L_{WA}) на выхлопе вентилятора, с подсоединенными воздухопроводами на входном и выхлопном отверстии, можно определить на диаграммах вентиляторов. Поправочные коэффициенты можно взять из расположенной рядом таблицы. Для разложения звука, распространяющегося октавными полосами, в месте измерения звука используйте следующую формулу:

$$L_{w_{okt}(s)} = L_{WA} + K_{okt}(s)$$

где K_{okt} можно взять из таблицы.

Для расчета уровня звуковой мощности по шкале А в месте измерения звука используйте следующую формулу:

$$L_{WA(s)} = L_{WA} + [L_{wA(s)} - L_{WA}]$$

где поправочный коэффициент $L_{wA(s)}$ - L_{WA} можно взять из таблицы. Из таблицы также можно взять поправочный коэффициент $L_{wt(s)}$ - $L_{wA(s)}$, который можно использовать для установления общего уровня мощности звука в месте измерения звука:

$$L_{wt(s)} = L_{wA(s)} + [L_{wt(s)} - L_{wA(s)}]$$

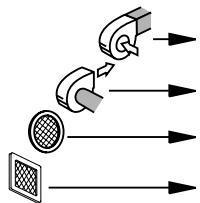
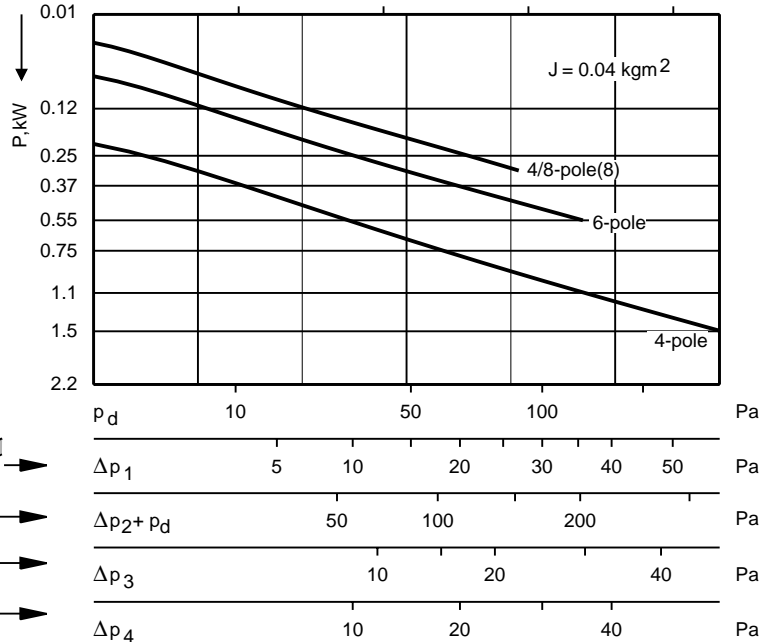
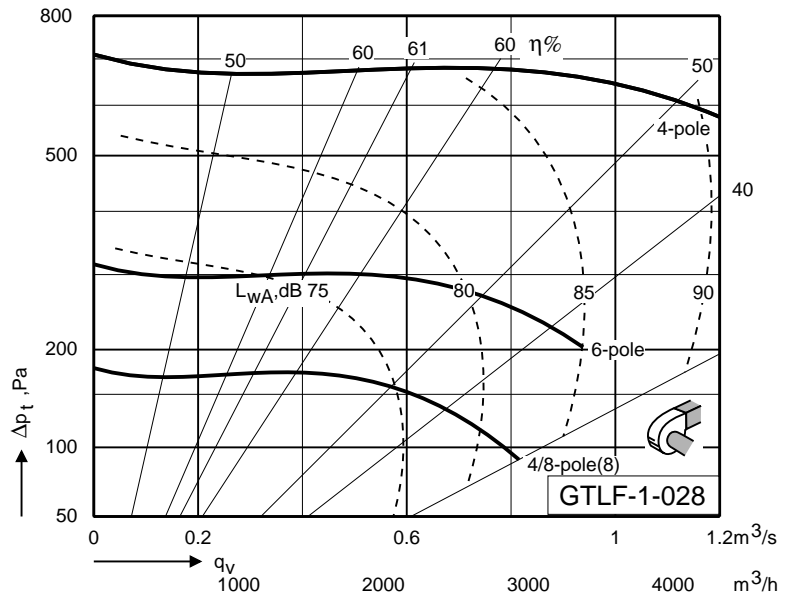

Место измерения звука (s)	Скорость (оборот/мин)	Поправочный коэффициент K_{okt} , дБ								$L_{wA(s)} - L_{WA}$	
		Средняя частота октавной полосы Гц								L_{wA}	$L_{wA(s)}$
		63	125	250	500	1000	2000	4000	8000	дБ	дБ
к воздуховоду на выхлопе (1)	0 - 1010	4	5	-1	-3	-7	-9	-10	-12	0	8,8
	1011 - 1500	5	4	-2	-6	-5	-8	-9	-12	0	8,6
к воздуховоду на входном отверстии (2)	0 - 1010	7	-1	-4	-6	-5	-11	-13	-19	-1,6	10,0
	1011 - 1500	8	-1	-8	-10	-4	-9	-11	-15	-1,0	10,0
сквозь кожух (3)	0 - 1010	-8	-6	-7	-4	-7	-11	-17	-22	-2,5	3,7
	1011 - 1500	-8	-7	-9	-10	-7	-9	-17	-24	-3,4	3,1
на выхлопе вентилятора (свободное нагнетание) (4)	0 - 1010	-13	-3	-4	-4	-7	-9	-10	-12	-1,0	3,6
	1011 - 1500	-14	-4	-5	-7	-5	-8	-9	-12	-0,6	2,7

Размеры и Вес – Данные двигателя - GTLB-1-028

Размеры и вес

Изображено правостороннее исполнение вентилятора при направлении выхлопа 90°

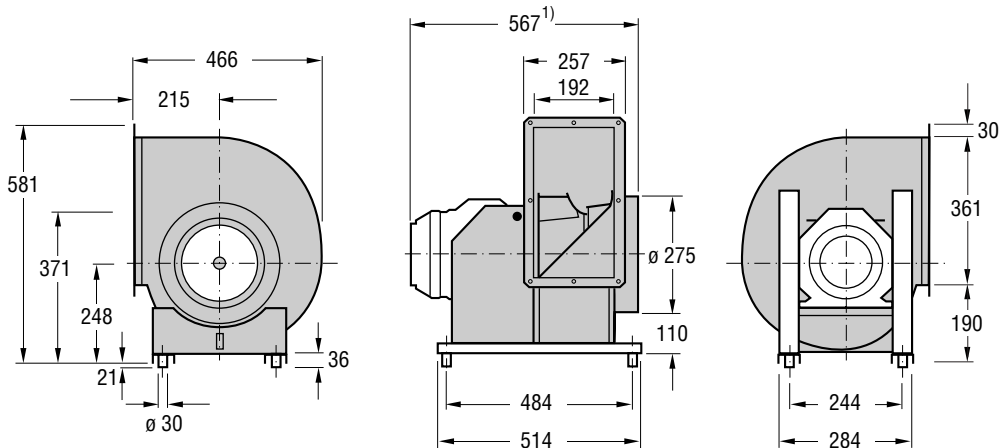

Правостороннее исполнение (вид со стороны привода)

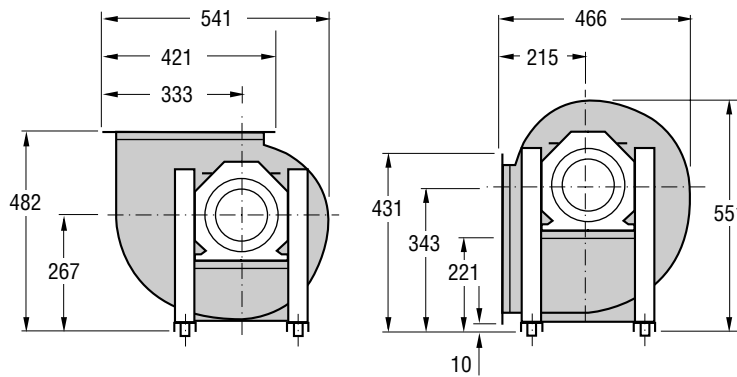

1) В соответствии с максимальным размером мотора.

Левостороннее исполнение (те же размеры, как и в правостороннем исполнении)

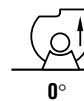

Вес (кг)

GTLB-1-028: 14,9

Фланец на выхлопе

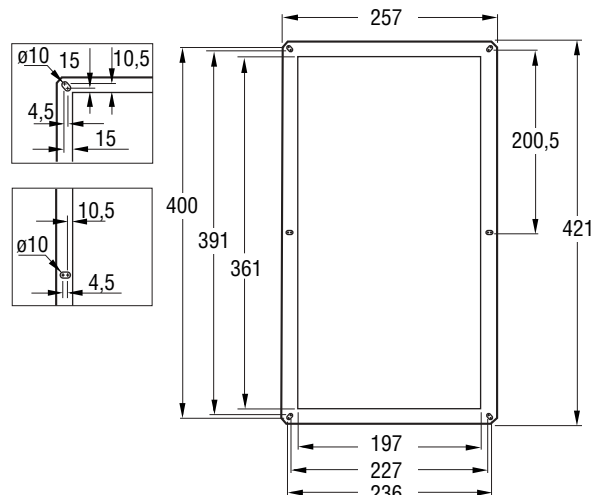

Данные двигателя

Число полюсов	номинальная мощность кВт	типоразмеры IEC	год для заказа двигателя	скорость	вес кг	код втулки	Замечание
4	0,25	71A	APAL-4-90025-c-d	1410	5,5	HULB-1-028-c-14-0	Код двигателя: c,d – смотри коды для заказа на стр.59 Код втулки: c=1, правостороннее исполнение c=2, левостороннее исполнение
2	0,75	80A	APAL-2-90075-c-d	2870	9,0	HULB-1-028-c-19-0	
4/6	0,3/0,1	71B	ATAL-4-90030-c-d	1350/900	6,5	HULB-1-028-c-14-0	
4/8	0,37/0,09	71B	ARAL-4-90037-c-d	1360/700	6,5	HULB-1-028-c-14-0	
2/4	0,75/0,15	80A	ARAL-2-90075-c-d	2850/1430	9,0	HULB-1-028-c-19-0	

Графики вентилятора - Акустические данные - GTLB-1-028

Загнутые вперед лопатки с односторонним всасыванием и приводным ремнем

Диаметр колеса: 280 мм



Только модель GTLB пригодна для дымоудаления.

Акустические данные

Уровень мощности звука по шкале А (L_{WA}) на выхлопе вентилятора, с подсоединенными воздухопроводами на входном и выхлопном отверстии, можно определить на диаграммах вентиляторов. Поправочные коэффициенты можно взять из расположенной рядом таблицы. Для разложения звука, распространяющегося октавными полосами, в месте измерения звука используйте следующую формулу:

$$L_{w_{okt}(s)} = L_{WA} + K_{okt}(s)$$

где K_{okt} можно взять из таблицы.

Для расчета уровня звуковой мощности по шкале А в месте измерения звука используйте следующую формулу:

$$L_{WA}(s) = L_{WA} + [L_{wA}(s) - L_{WA}]$$

где поправочный коэффициент $L_{wA}(s) - L_{WA}$ можно взять из таблицы. Из таблицы также можно взять поправочный коэффициент $L_{wt}(s) - L_{wA}(s)$, который можно использовать для установления общего уровня мощности звука в месте измерения звука:

$$L_{wt}(s) = L_{WA}(s) + [L_{wt}(s) - L_{WA}(s)]$$

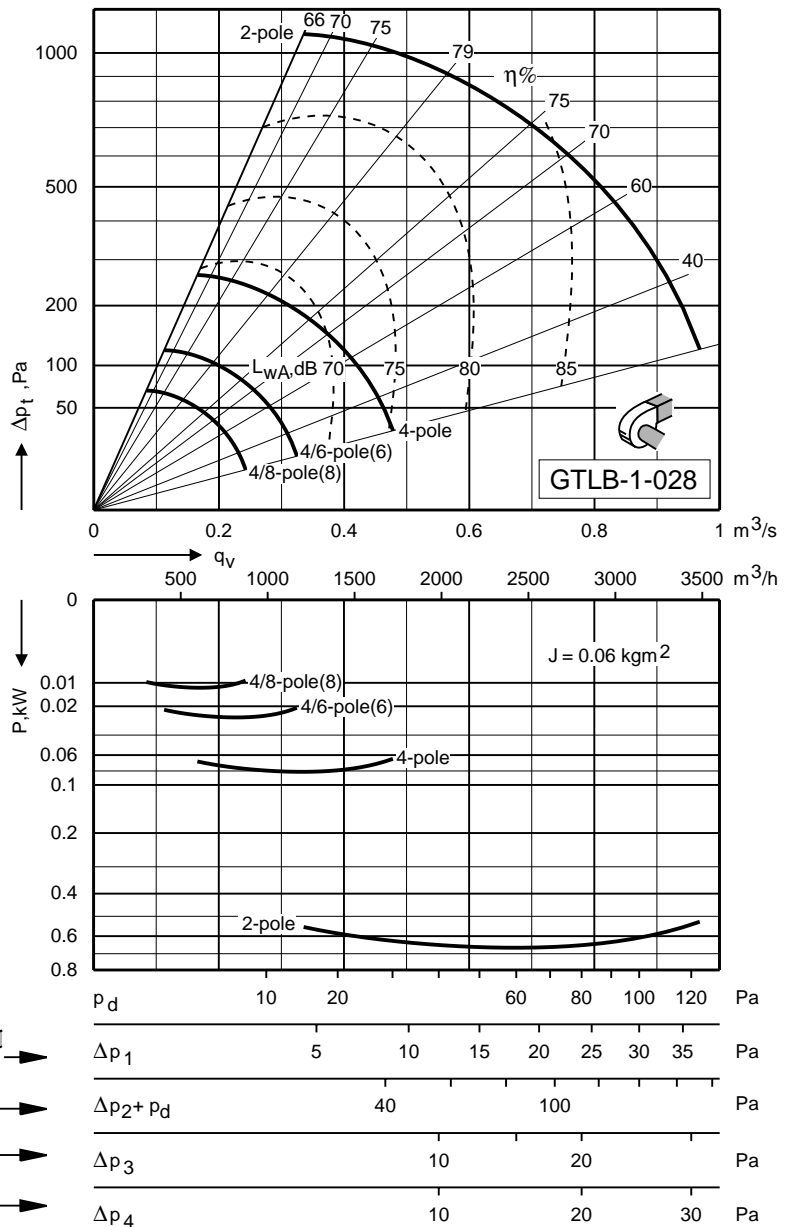

Место измерения звука (s)	Скорость (оборот/мин)	Поправочный коэффициент K_{okt} , дБ								$L_{WA}(s) - L_{WA}$ дБ	$L_{wt}(s) - L_{WA}(s)$ дБ
		Средняя частота октавной полосы Гц									
		63	125	250	500	1000	2000	4000	8000		
к воздуховоду на выхлопе (1)	0 – 1928	1	2	3	-4	-7	-8	-13	-16	0	7,6
	1929 – 3000	-1	-1	-7	-1	-6	-8	-12	-16	0	4,9
к воздуховоду на входном отверстии (2)	0 – 1928	1	1	3	-2	-5	-10	-12	-17	0,6	6,9
	1929 – 3000	-2	-2	-8	0	-4	-10	-11	-17	0,7	4,1
сквозь кожух (3)	0 – 1928	-7	-5	-4	-9	-12	-14	-21	-31	-6,1	6,7
	1929 – 3000	-9	-8	-10	-8	-12	-15	-23	-35	-6,9	5,0
на выхлопе вентилятора (свободное нагнетание) (4)	0 – 1928	-14	-5	0	-5	-7	-8	-13	-16	-1,1	4,3
	1929 – 3000	-20	-9	-10	-2	-6	-8	-12	-16	-0,5	1,9

Размеры и Вес – Данные двигателя - GTLF-1-031

Размеры и вес

Изображено правостороннее исполнение вентилятора при направлении выхлопа 90°

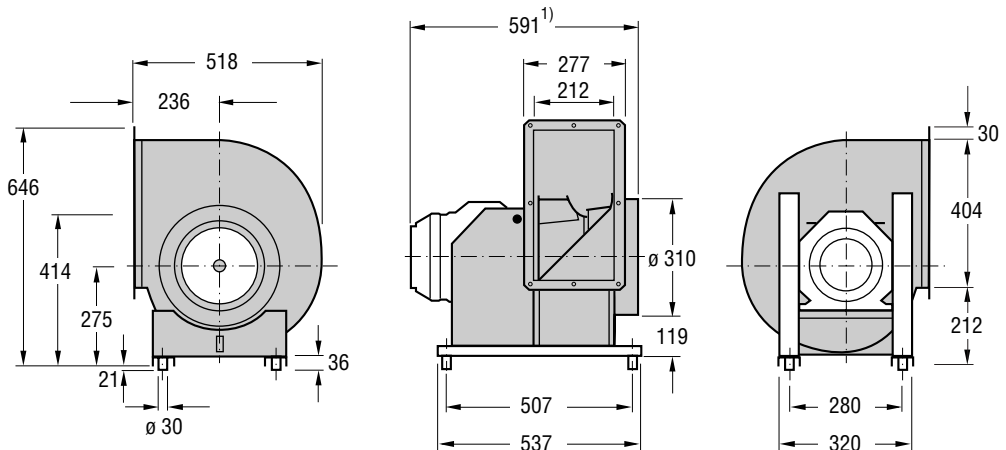

Правостороннее исполнение (вид со стороны привода)

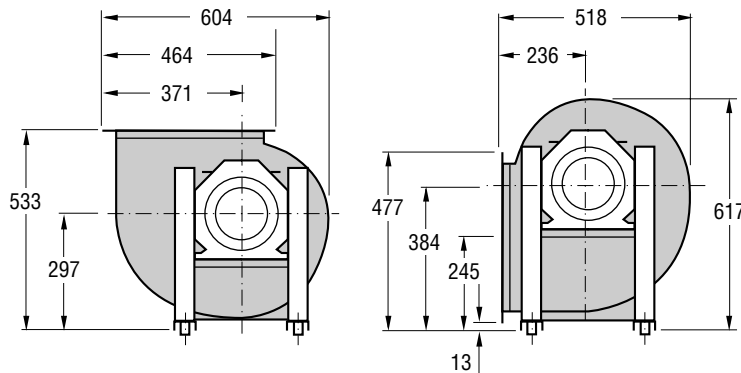

1) В соответствии с максимальным размером мотора.

Левостороннее исполнение (те же размеры, как и в правостороннем исполнении)

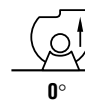

Вес (кг)

GTLF-1-031: 17,7

Фланец на выхлопе

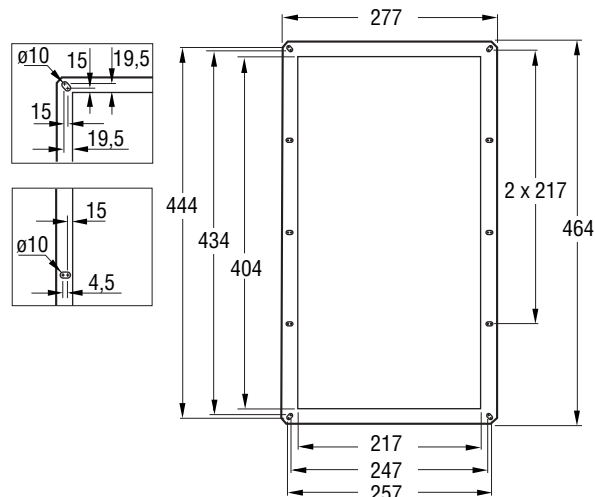

Данные двигателя

Число полюсов	номинальная мощность кВт	типоразмеры IEC	год для заказа двигателя	скорость	вес кг	код втулки	Замечание
4	3	100LB	APAL-4-90300-c-d	1430	24,0	HULF-1-031-c-28-0	Код двигателя: c, d – смотри коды для заказа на стр.59 Код втулки: c=1, правостороннее исполнение c=2, левостороннее исполнение
6	1,1	90L	APAL-6-90110-c-d	930	16,0	HULF-1-031-c-24-0	
8	0,55	90L	APAL-8-90055-c-d	690	16,0	HULF-1-031-c-24-0	
4/6	3/1	112M	ATAL-4-00300-c-d	1445/975	33,0	HULF-1-031-c-28-0	
4/8	2,8/0,6	100LB	ARAL-4-90280-c-d	1430/720	23,0	HULF-1-031-c-28-0	

Графики вентилятора -Акустические данные - GTLF-1-031

Загнутые вперед лопатки с односторонним всасывание и ременной передачей

Диаметр колеса: 310 мм



Акустические данные

Уровень мощности звука по шкале А (L_{WA}) на выхлопе вентилятора, с подсоединенными воздуховодами на входном и выхлопном отверстии, можно определить на диаграммах вентиляторов. Поправочные коэффициенты можно взять из расположенной рядом таблицы. Для разложения звука, распространяющегося октавными полосами, в месте измерения звука используйте следующую формулу:

$$L_{wOkt}(s) = L_{WA} + K_{Okt}(s)$$

где K_{Okt} можно взять из таблицы.

Для расчета уровня звуковой мощности по шкале А в месте измерения звука используйте следующую формулу:

$$L_{WA}(s) = L_{WA} + [L_{wA}(s) - L_{WA}]$$

где поправочный коэффициент $L_{wA}(s) - L_{WA}$ можно взять из таблицы. Из таблицы также можно взять поправочный коэффициент $L_{wt}(s) - L_{wA}(s)$, который можно использовать для установления общего уровня мощности звука в месте измерения звука:

$$L_{wt}(s) = L_{WA}(s) + [L_{wt}(s) - L_{WA}(s)]$$

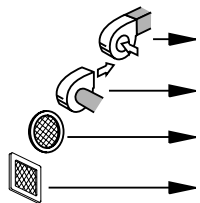
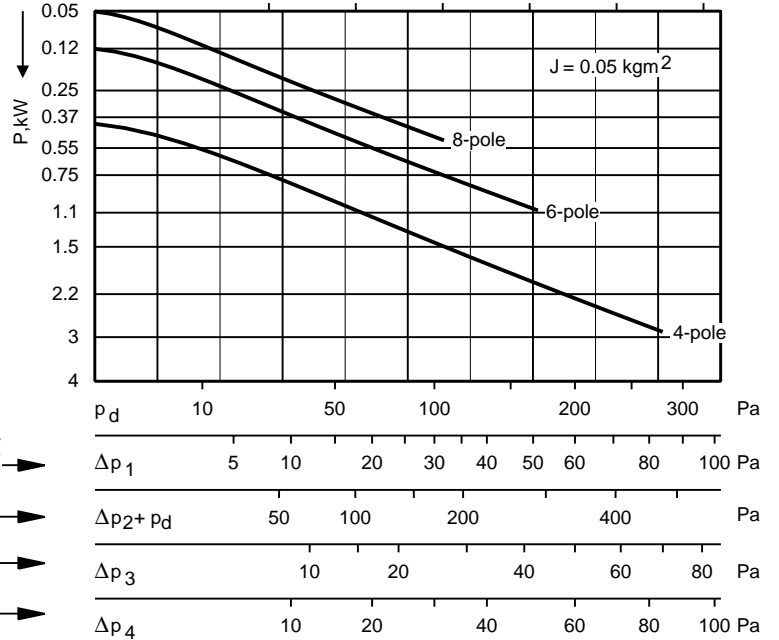
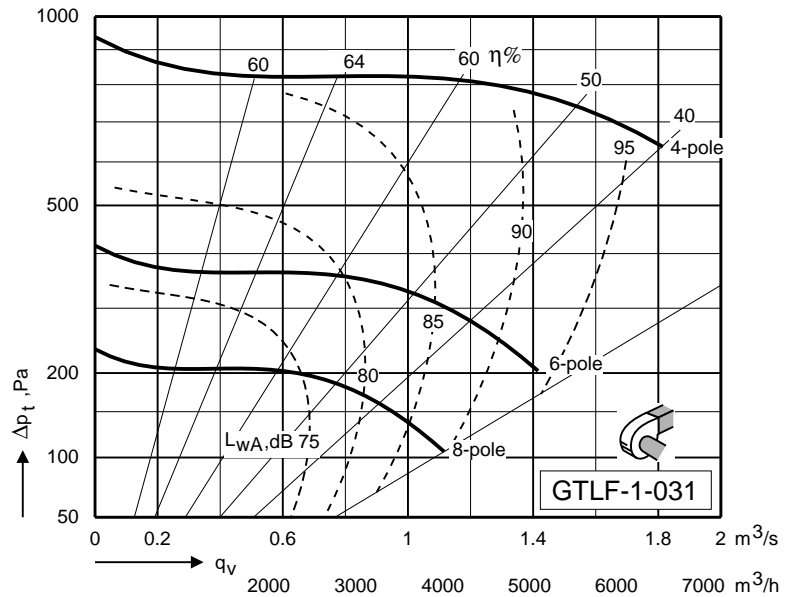

Место измерения звука (s)	Скорость (оборот/мин)	Поправочный коэффициент K_{Okt} , дБ								$L_{WA}(s) - L_{WA}$	
		Средняя частота октавной полосы Гц								L_{wA}	$L_{wA}(s)$
		63	125	250	500	1000	2000	4000	8000	дБ	дБ
к воздуховоду на выхлопе (1)	0 – 1010	3	4	-2	-2	-7	-9	-10	-11	0	8,0
	1011 – 1500	5	4	-2	-6	-5	-8	-9	-13	0	8,6
к воздуховоду на входном отверстии (2)	0 – 1010	7	-3	-6	-5	-4	-10	-12	-19	-0,8	9,0
	1011 – 1500	7	-1	-7	-9	-3	-8	-10	-15	-0,1	8,5
сквозь кожух (3)	0 – 1010	-9	-6	-4	-3	-7	-11	-17	-21	-1,9	3,9
	1011 – 1500	-8	-7	-6	-10	-7	-9	-17	-25	-3,3	3,5
на выхлопе вентилятора (свободное нагнетание) (4)	0 – 1010	-13	-3	-5	-3	-7	-9	-10	-11	-0,7	3,4
	1011 – 1500	-12	-4	-5	-7	-5	-8	-9	-13	-0,6	2,7

Размеры и Вес – Данные двигателя - GTLB-1-031

Размеры и вес

Изображено правостороннее исполнение вентилятора при направлении выхлопа 90°

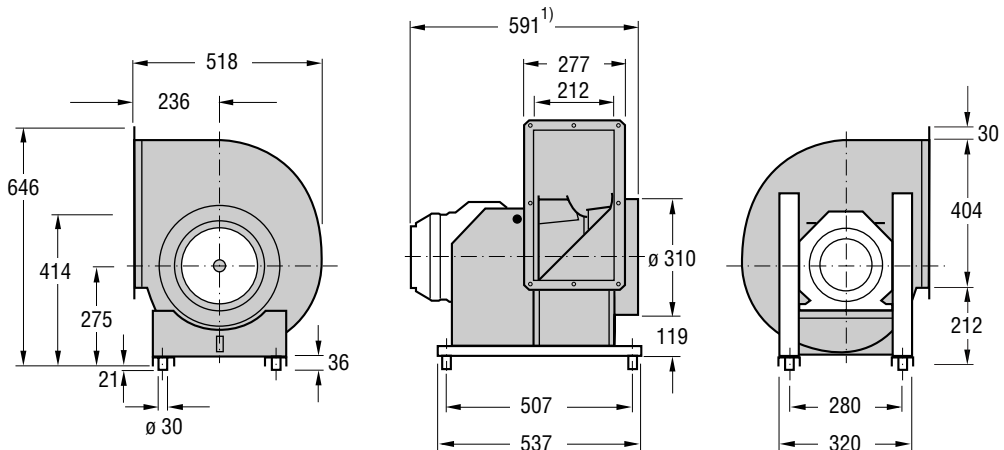

Правостороннее исполнение (вид со стороны привода)

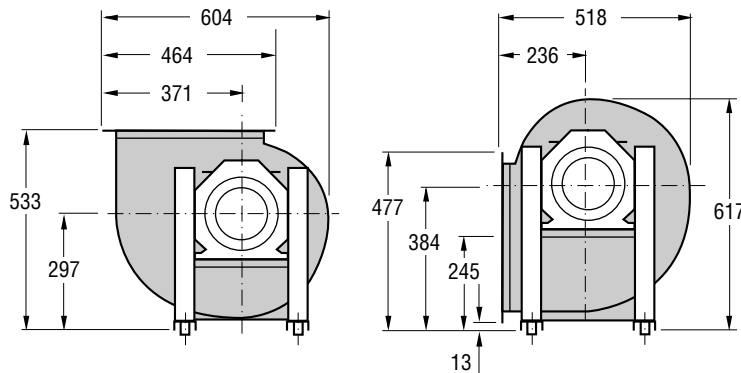

1) В соответствии с максимальным размером мотора.

Левостороннее исполнение (те же размеры, как и в правостороннем исполнении)



Вес (кг)

GTLB-1-031: 18,0

Фланец на выхлопе

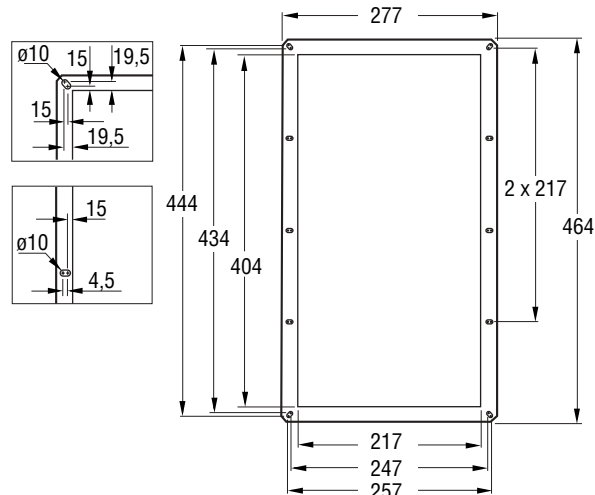

Данные двигателя

Число полюсов	номинальная мощность кВт	типоразмеры IEC	год для заказа двигателя	скорость	вес кг	код втулки	Замечание
4	0,25	71A	APAL-4-90025-c-d	1410	5,5	HULB-1-031-c-14-0	Код двигателя: c,d – смотри коды для заказа на стр.59 Код втулки: c=1, правостороннее исполнение c=2, левостороннее исполнение
2	1,5	90S	APAL-2-90150-c-d	2870	13,0	HULB-1-031-c-24-0	
4/6	0,3/0,1	71B	ATAL-4-90030-c-d	1350/900	6,5	HULB-1-031-c-14-0	
4/8	0,37/0,09	71B	ARAL-4-90037-c-d	1360/700	6,5	HULB-1-031-c-14-0	
2/4	1,5/0,33	90S	ARAL-2-90150-c-d	2860/1460	13,0	HULB-1-031-c-24-0	

Графики вентилятора - Акустические данные - GTLB-1-031

Загнутые вперед лопатки с односторонним всасыванием и приводным ремнем

Диаметр колеса: 310 мм



Только модель GTLB пригодна для дымоудаления.

Акустические данные

Уровень мощности звука по шкале А (L_{WA}) на выхлопе вентилятора, с подсоединенными воздухопроводами на входном и выхлопном отверстии, можно определить на диаграммах вентиляторов. Поправочные коэффициенты можно взять из расположенной рядом таблицы. Для разложения звука, распространяющегося октавными полосами, в месте измерения звука используйте следующую формулу:

$$L_{wOkt}(s) = L_{WA} + K_{Okt}(s)$$

где K_{Okt} можно взять из таблицы.

Для расчета уровня звуковой мощности по шкале А в месте измерения звука используйте следующую формулу:

$$L_{WA}(s) = L_{WA} + [L_{wA}(s) - L_{WA}]$$

где поправочный коэффициент $L_{wA}(s)$ - L_{WA} можно взять из таблицы. Из таблицы также можно взять поправочный коэффициент $L_{wt}(s)$ - $L_{wA}(s)$, который можно использовать для установления общего уровня мощности звука в месте измерения звука:

$$L_{wt}(s) = L_{WA}(s) + [L_{wt}(s) - L_{WA}(s)]$$

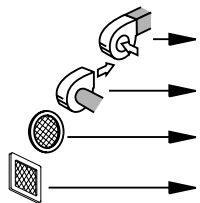
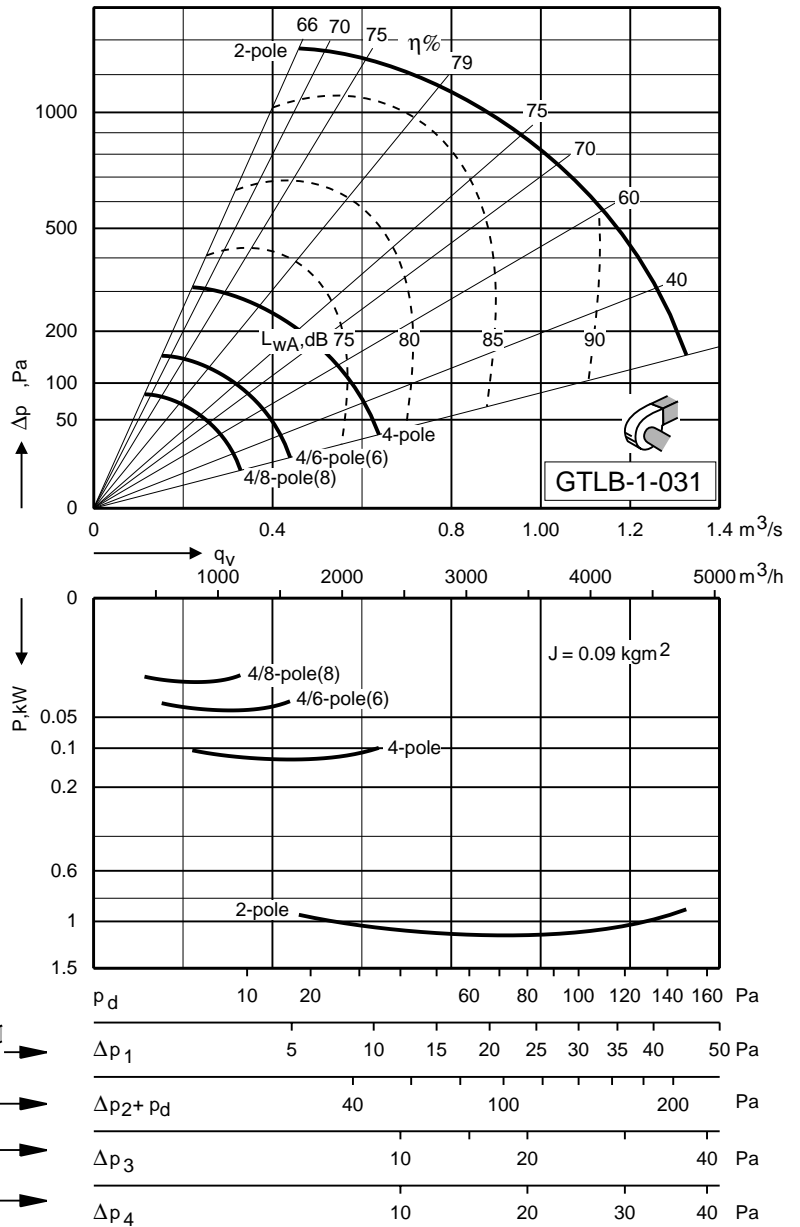

Место измерения звука (s)	Скорость (оборот/мин)	Поправочный коэффициент K_{Okt} , дБ								$L_{WA}(s) - L_{WA}$	
		Средняя частота октавной полосы Гц								L_{wA}	$L_{wA}(s)$
		63	125	250	500	1000	2000	4000	8000	дБ	дБ
к воздухопроводу на выхлопе (1)	0 – 1928	1	-1	4	-4	-7	-8	-15	-17	0	7,3
	1929 – 3000	-1	-2	-6	-2	-6	-7	-12	-16	0	4,5
к воздухопроводу на входном отверстии (2)	0 – 1928	1	-1	3	-1	-5	-10	-11	-16	0,9	6,4
	1929 – 3000	-2	-5	-9	0	-4	-8	-10	-16	1,0	3,4
сквозь кожух (3)	0 – 1928	-7	-8	-5	-9	-12	-14	-23	-32	-6,4	6,0
	1929 – 3000	-10	-12	-9	-9	-10	-15	-23	-35	-6,4	3,8
на выхлопе вентилятора (свободное нагнетание) (4)	0 – 1928	-13	-8	1	-5	-7	-8	-15	-17	-1,1	4,5
	1929 – 3000	-18	-9	-9	-3	-6	-7	-12	-16	-0,6	1,8

Размеры и Вес – Данные двигателя - GTLF-1-035

Размеры и вес

Изображено правостороннее исполнение вентилятора при направлении выхлопа 90°

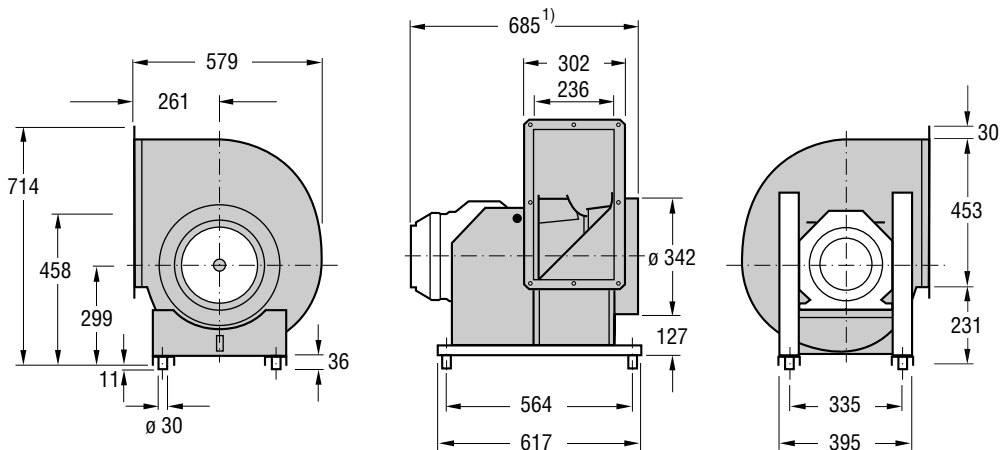

Правостороннее исполнение (вид со стороны привода)

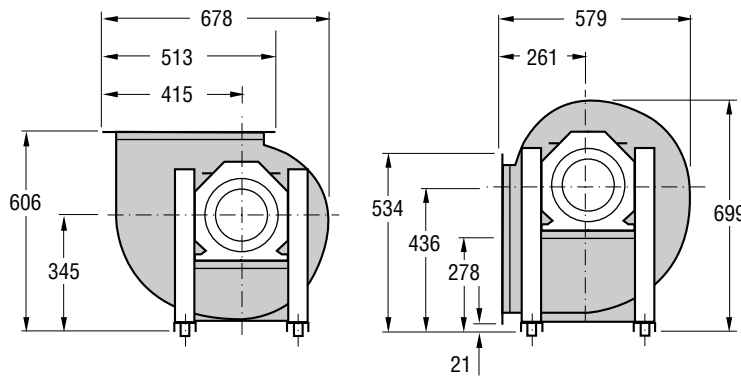

1) В соответствии с максимальным размером мотора.

Левостороннее исполнение (те же размеры, как и в правостороннем исполнении)

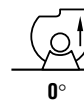

Вес (кг)
GTLF-1-035: 27,6

Фланец на выхлопе

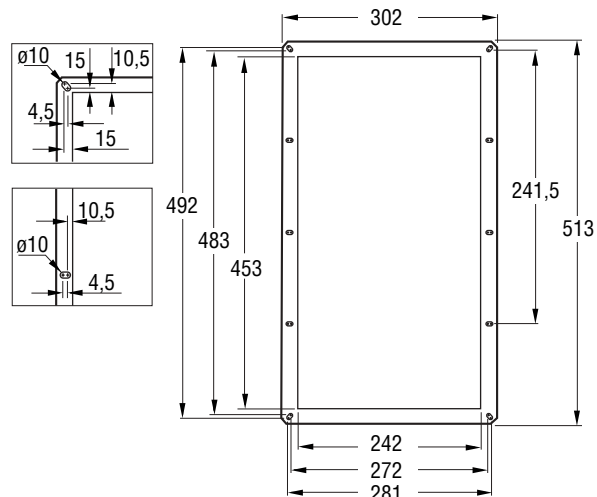

Данные двигателя

Число полюсов	номинальная мощность кВт	типоразмеры IEC	год для заказа двигателя	скорость	вес кг	код втулки	Замечание
4	3	100LB	APAL-4-90300-c-d	1430	24,0	HULF-1-035-c-28-0	Код двигателя: c,d – смотри коды для заказа на стр.59 Код втулки: c=1, правостороннее исполнение c=2, левостороннее исполнение
6	1,5	100L	APAL-6-90150-c-d	950	23,0	HULF-1-035-c-28-0	
4/6	3/1	112M	ATAL-4-00300-c-d	1445/975	33,0	HULF-1-035-c-28-0	
4/8	2,8/0,6	100LB	ARAL-4-90280-c-d	1430/720	23,0	HULF-1-035-c-28-0	

Графики вентилятора - Акустические данные - GTLF-1-035

Загнутые вперед лопатки с односторонним всасывание и ременной передачей

Диаметр колеса: 350 мм



Акустические данные

Уровень мощности звука по шкале А (L_{WA}) на выхлопе вентилятора, с подсоединенными воздуховодами на входном и выхлопном отверстии, можно определить на диаграммах вентиляторов. Поправочные коэффициенты можно взять из расположенной рядом таблицы. Для разложения звука, распространяющегося октавными полосами, в месте измерения звука используйте следующую формулу:

$$L_{wOkt}(s) = L_{WA} + K_{Okt}(s)$$

где K_{Okt} можно взять из таблицы.

Для расчета уровня звуковой мощности по шкале А в месте измерения звука используйте следующую формулу:

$$L_{WA}(s) = L_{WA} + [L_{wA}(s) - L_{WA}]$$

где поправочный коэффициент $L_{wA}(s) - L_{WA}$ можно взять из таблицы. Из таблицы также можно взять поправочный коэффициент $L_{wt}(s) - L_{WA}(s)$, который можно использовать для установления общего уровня мощности звука в месте измерения звука:

$$L_{wt}(s) = L_{WA}(s) + [L_{wt}(s) - L_{WA}(s)]$$

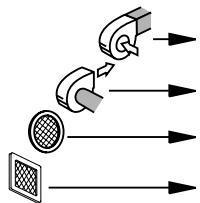
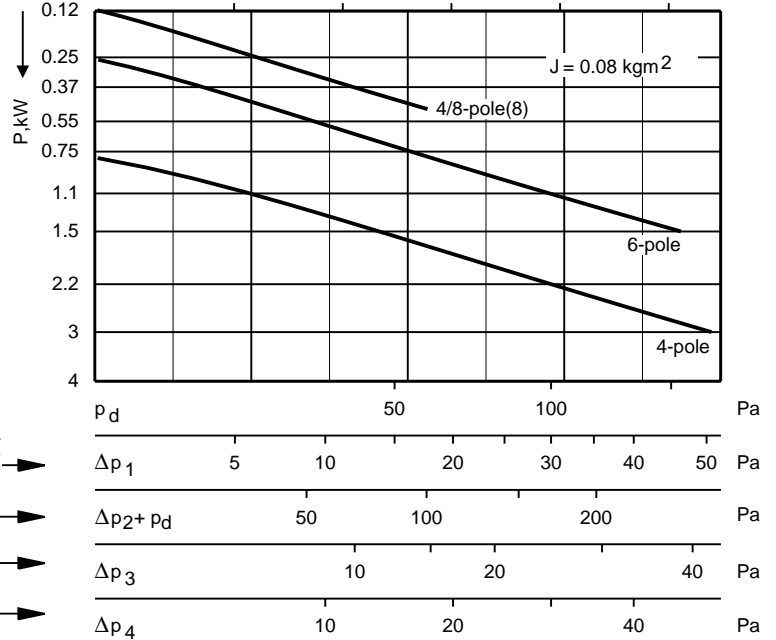
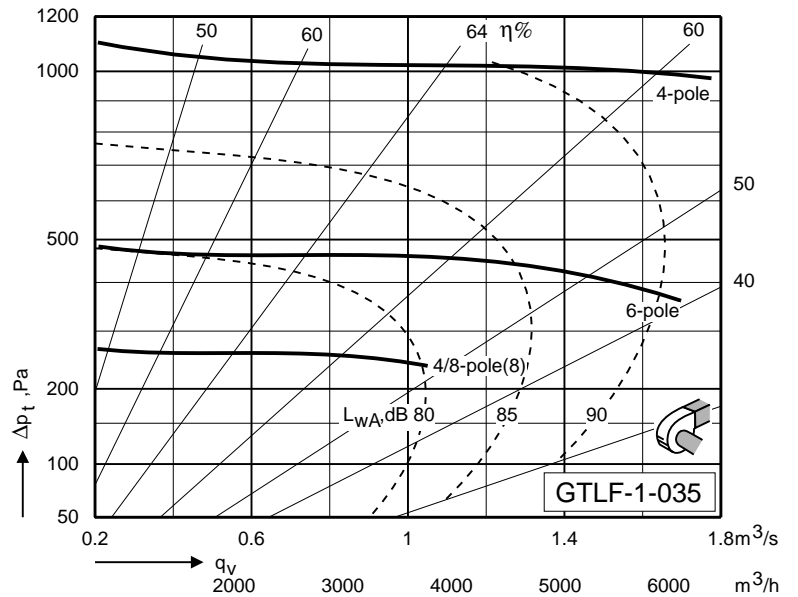

Место измерения звука (s)	Скорость (оборот/мин) 63	Поправочный коэффициент K_{Okt} , дБ								$L_{WA}(s) - L_{WA}$ дБ	$L_{wt}(s) - L_{WA}(s)$ дБ
		Средняя частота октавной полосы Гц									
		125	250	500	1000	2000	4000	8000	дБ		
к воздуховоду на выхлопе (1)	0 – 1010	4	3	-2	-3	-6	-8	-10	-13	0	7,9
	1011 – 1500	5	3	-3	-6	-5	-7	-9	-14	0	8,2
к воздуховоду на входном отверстии (2)	0 – 1010	6	0	-6	-5	-4	-7	-11	-18	-0,1	8,1
	1011 – 1500	7	-2	-9	-8	-3	-7	-10	-14	0,1	8,2
сквозь кожух - (3)	0 – 1010	-8	-6	-4	-4	-6	-10	-17	-23	-1,8	3,8
	1011 – 1500	-8	-7	-7	-10	-7	-8	-17	-26	-3	3,2
на выхлопе вентилятора (свободное нагнетание) (4)	0 – 1010	-11	-3	-5	-4	-6	-8	-10	-13	-0,6	3,3
	1011 – 1500	-12	-3	-6	-7	-5	-7	-9	-14	-0,4	2,7

Размеры и Вес – Данные двигателя - GTLB-1-035

Размеры и вес

Изображено правостороннее исполнение вентилятора при направлении выхлопа 90°

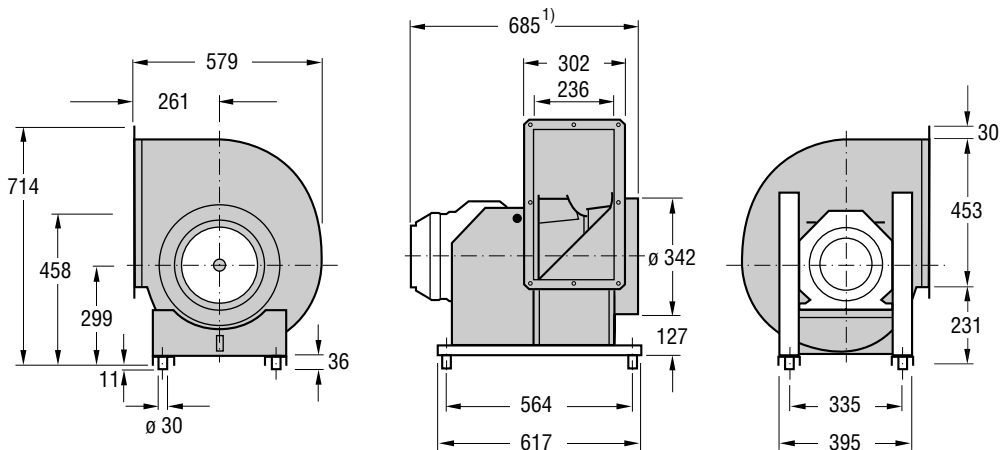

Правостороннее исполнение (вид со стороны привода)

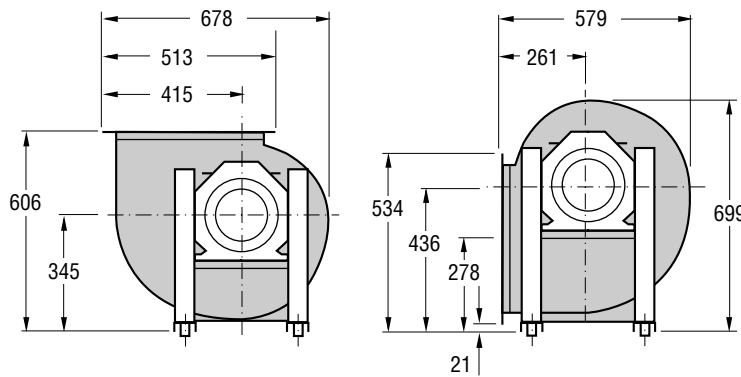

1) В соответствии с максимальным размером мотора.

Левостороннее исполнение (те же размеры, как и в правостороннем исполнении)

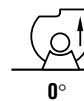

Вес (кг)

GTLB-1-035: 28,3

Фланец на выхлопе

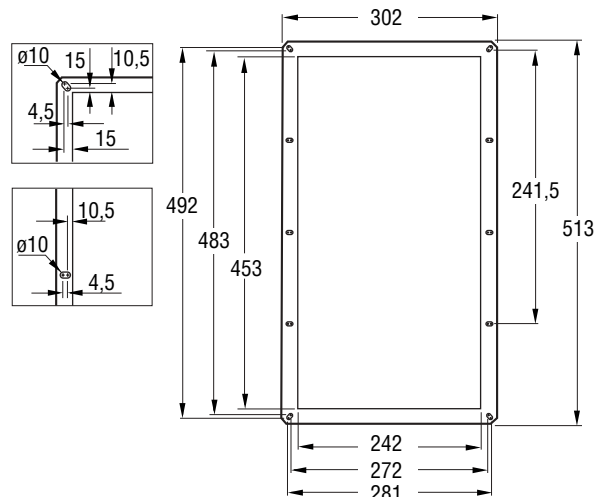

Данные двигателя

Число полюсов	номинальная мощность кВт	типоразмеры IEC	год для заказа двигателя	скорость	вес кг	код втулки	Замечание
4	0,37	71B	APAL-4-90037-c-d	1420	6,5	HULB-1-035-c-14-0	Код двигателя: c,d – смотри коды для заказа на стр.59 Код втулки: c=1, правостороннее исполнение c=2, левостороннее исполнение
2	2,2	90L	APAL-2-90220-c-d	2880	16,0	HULB-1-035-c-24-0	
4/6	0,45/0,15	80A	ATAL-4-90045-c-d	1390/945	8,5	HULB-1-035-c-19-0	
4/8	0,37/0,09	71B	ARAL-4-90037-c-d	1360/700	6,5	HULB-1-035-c-14-0	
2/4	2,2/0,45	90L	ARAL-2-90220-c-d	2860/1460	16,0	HULB-1-035-c-24-0	

Графики вентилятора - Акустические данные - GTLB-1-035

Загнутые вперед лопатки с односторонним всасыванием и приводным ремнем

Диаметр колеса: 350 мм



Только модель GTLB пригодна для дымоудаления.

Акустические данные

Уровень мощности звука по шкале А (L_{WA}) на выхлопе вентилятора, с подсоединенными воздухопроводами на входном и выхлопном отверстии, можно определить на диаграммах вентиляторов. Поправочные коэффициенты можно взять из расположенной рядом таблицы. Для разложения звука, распространяющегося октавными полосами, в месте измерения звука используйте следующую формулу:

$$L_{wOkt}(s) = L_{WA} + K_{Okt}(s)$$

где K_{Okt} можно взять из таблицы.

Для расчета уровня звуковой мощности по шкале А в месте измерения звука используйте следующую формулу:

$$L_{WA}(s) = L_{WA} + [L_{wA}(s) - L_{WA}]$$

где поправочный коэффициент $L_{wA}(s) - L_{WA}$ можно взять из таблицы. Из таблицы также можно взять поправочный коэффициент $L_{wt}(s) - L_{wA}(s)$, который можно использовать для установления общего уровня мощности звука в месте измерения звука:

$$L_{wt}(s) = L_{WA}(s) + [L_{wt}(s) - L_{WA}(s)]$$

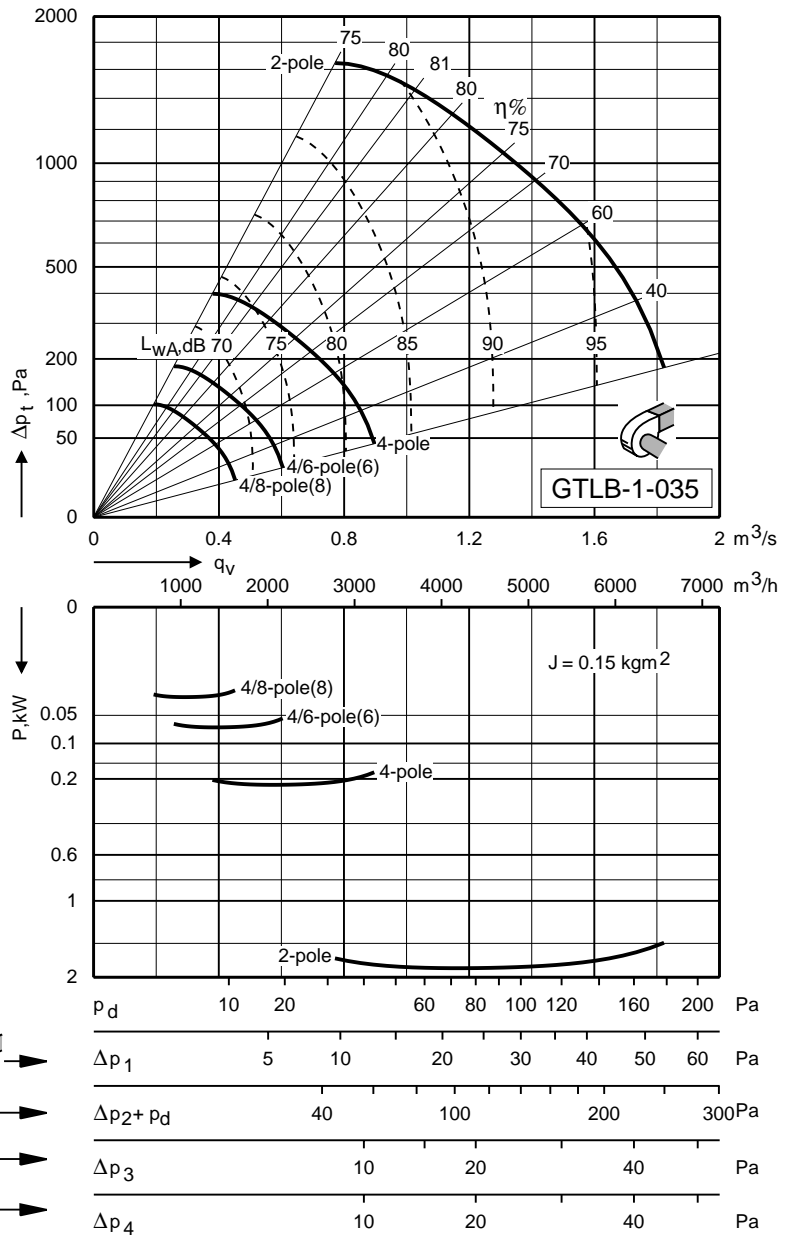

Место измерения звука (s)	Скорость (оборот/мин)	Поправочный коэффициент K_{Okt} , дБ								$L_{WA}(s) - L_{WA}$	
		Средняя частота октавной полосы Гц								L_{wA}	$L_{wA}(s)$
		63	125	250	500	1000	2000	4000	8000	дБ	дБ
к воздуховоду на выхлопе (1)	0 – 1928	1	0	3	-4	-6	-8	-14	-17	0	7,1
	1929 – 3000	-1	-3	-6	-2	-5	-7	-12	-16	0	4,3
к воздуховоду на входном отверстии (2)	0 – 1928	2	0	1	-1	-5	-9	-10	-14	0,9	6,3
	1929 – 3000	-2	-4	-8	-1	-4	-8	-10	-16	0,7	3,6
сквозь кожух (3)	0 – 1928	-7	-7	-4	-9	-11	-14	-22	-32	-5,9	6,1
	1929 – 3000	-9	-10	-9	-8	-11	-14	-23	-35	-6,3	4,3
на выхлопе вентилятора (свободное нагнетание) (4)	0 – 1928	-12	-6	0	-5	-6	-8	-14	-17	-0,9	4,1
	1929 – 3000	-18	-9	-9	-3	-5	-7	-12	-16	-0,3	1,7

Размеры и Вес – Данные двигателя - GTLF-1-040

Размеры и вес

Изображено правостороннее исполнение вентилятора при направлении выхлопа 90°

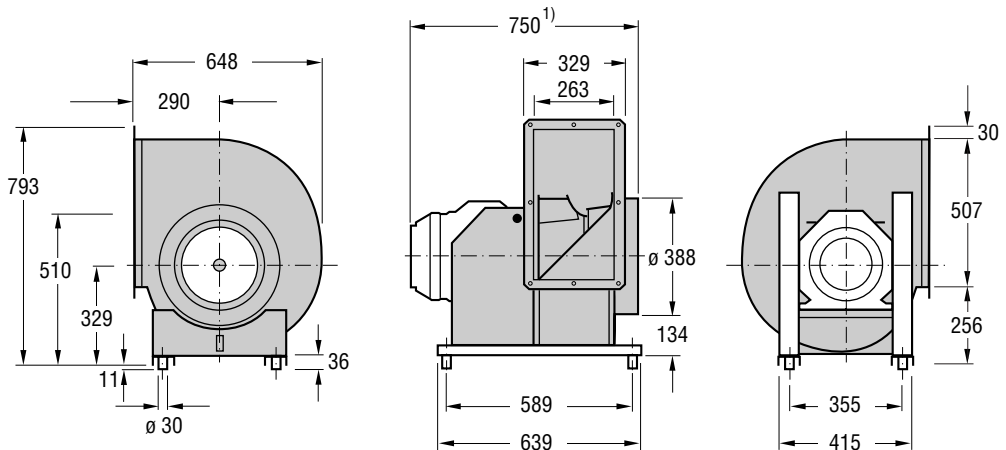

Правостороннее исполнение (вид со стороны привода)

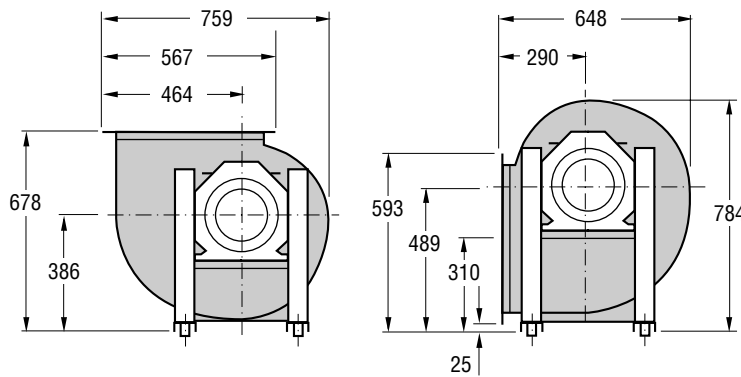

1) В соответствии с максимальным размером мотора.

Левостороннее исполнение (те же размеры, как и в правостороннем исполнении)

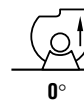

Вес (кг)

GTLF-1-040: 32,5

Фланец на выхлопе

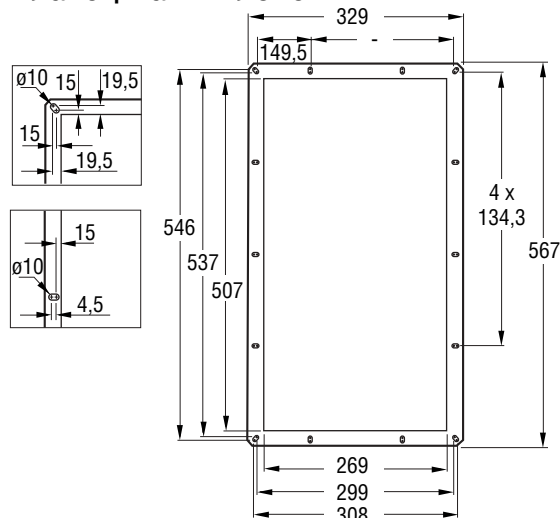

Данные двигателя

Число полюсов	номинальная мощность кВт	типоразмеры IEC	год для заказа двигателя	скорость	вес кг	код втулки	Замечание
4	5,5	132S	APAL-4-00550-c-d	1450	40,0	HULF-1-040-c-38-0	Код двигателя: c, d – смотри коды для заказа на стр.59 Код втулки: c=1, правостороннее исполнение c=2, левостороннее исполнение
6	2,2	112M	APAL-6-00220-c-d	940	27,0	HULF-1-040-c-28-0	
8	1,1	100LB	APAL-8-90110-c-d	700	23,0	HULF-1-040-c-28-0	
4/6	6/2	132M	ATAL-4-00600-c-d	1460/980	59,0	HULF-1-040-c-38-0	
4/8	5,0/1,0	132S	ARAL-4-00500-c-d	1450/725	48,0	HULF-1-040-c-38-0	

Графики вентилятора - Акустические данные - GTLF-1-040

Загнутые вперед лопатки с односторонним всасыванием и ременной передачей

Диаметр колеса: 400 мм



Акустические данные

Уровень мощности звука по шкале А (L_{WA}) на выхлопе вентилятора, с подсоединенными воздухопроводами на входном и выхлопном отверстии, можно определить на диаграммах вентиляторов. Поправочные коэффициенты можно взять из расположенной рядом таблицы. Для разложения звука, распространяющегося октавными полосами, в месте измерения звука используйте следующую формулу:

$$L_{w_{okt}(s)} = L_{WA} + K_{okt}(s)$$

где K_{okt} можно взять из таблицы.

Для расчета уровня звуковой мощности по шкале А в месте измерения звука используйте следующую формулу:

$$L_{WA(s)} = L_{WA} + [L_{wA(s)} - L_{WA}]$$

где поправочный коэффициент $L_{wA(s)}$ - L_{WA} можно взять из таблицы. Из таблицы также можно взять поправочный коэффициент $L_{wt(s)}$ - $L_{wA(s)}$, который можно использовать для установления общего уровня мощности звука в месте измерения звука:

$$L_{wt(s)} = L_{wA(s)} + [L_{wt(s)} - L_{wA(s)}]$$

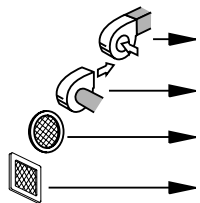
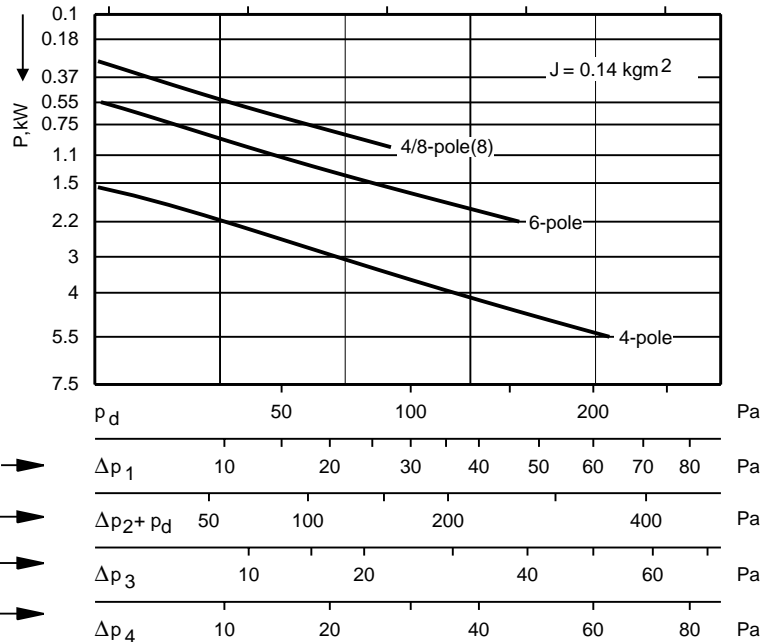
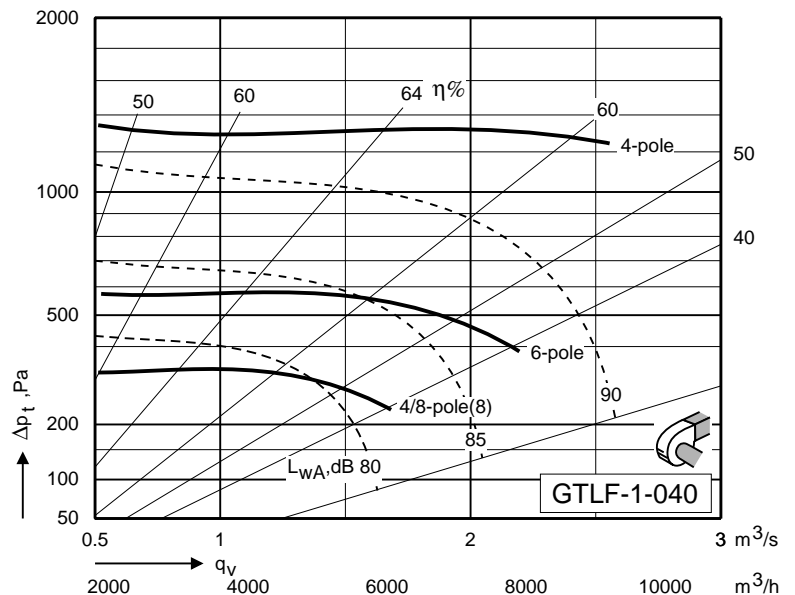

Место измерения звука (s)	Скорость (оборот/мин)	Поправочный коэффициент K_{okt} , дБ								$L_{WA(s)}$ - L_{WA} дБ	$L_{wt(s)}$ - $L_{wA(s)}$ дБ
		Средняя частота октавной полосы Гц									
		63	125	250	500	1000	2000	4000	8000		
к воздуховоду на выхлопе (1)	0 - 1010	4	3	-2	-3	-6	-8	-10	-14	0	7,9
	1011 - 1500	5	2	-4	-6	-5	-7	-9	-13	0	7,8
к воздуховоду на входном отверстии (2)	0 - 1010	5	2	-7	-6	-3	-7	-10	-16	0,4	7,4
	1011 - 1500	6	-1	-10	-8	-3	-6	-10	-14	0,4	7,3
сквозь кожух - (3)	0 - 1010	-8	-6	-4	-4	-6	-10	-17	-24	-1,8	3,8
	1011 - 1500	-8	-7	-8	-10	-7	-8	-17	-25	-3,0	3,0
на выхлопе вентилятора (свободное нагнетание) (4)	0 - 1010	-11	-3	-4	-4	-6	-8	-10	-14	-0,6	3,4
	1011 - 1500	-11	-4	-6	-7	-5	-7	-9	-13	-0,4	2,5

Размеры и Вес – Данные двигателя - GTLB-1-040

Размеры и вес

Изображено правостороннее исполнение вентилятора при направлении выхлопа 90°

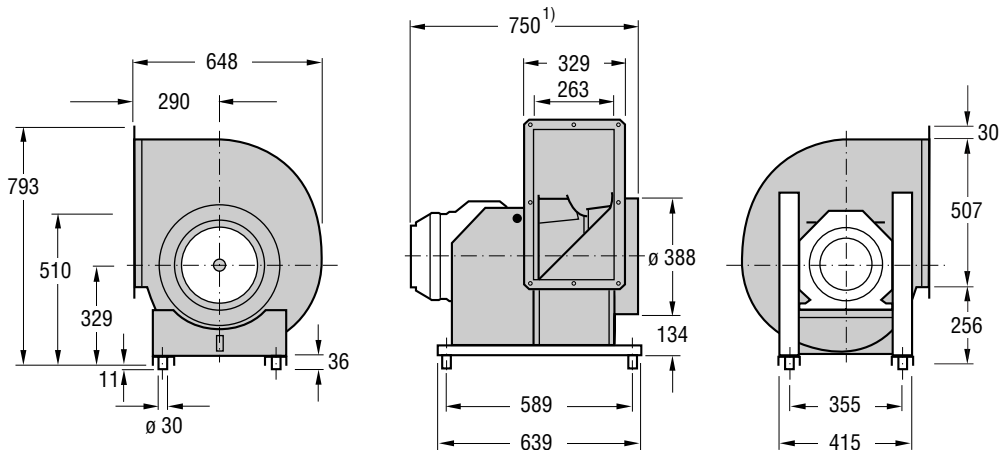

Правостороннее исполнение (вид со стороны привода)

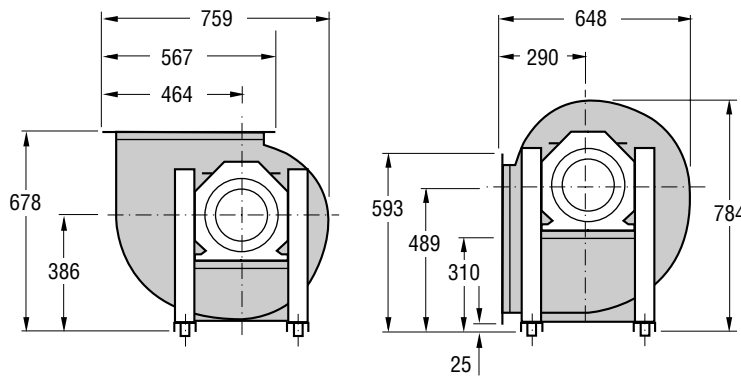

1) В соответствии с максимальным размером мотора.

Левостороннее исполнение (те же размеры, как и в правостороннем исполнении)

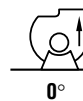

Вес (кг)

GTLB-1-040: 34,2

Фланец на выхлопе

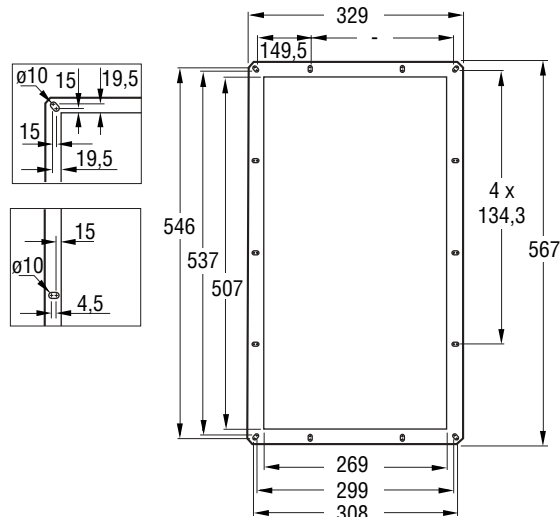

Данные двигателя

Число полюсов	номинальная мощность кВт	типоразмеры IEC	год для заказа двигателя	скорость	вес кг	код втулки	Замечание
4	0,55	80A	APAL-4-90055-c-d	1390	9,0	HULB-1-040-c-19-0	Код двигателя: c,d – смотри коды для заказа на стр.59 Код втулки: c=1, правостороннее исполнение c=2, левостороннее исполнение
2	4	112M	APAL-2-00400-c-d	2850	25,0	HULB-1-040-c-28-0	
4/6	0,75/0,22	80B	ATAL-4-90075-c-d	1400/955	10,5	HULB-1-040-c-19-0	
4/8	0,55/0,11	80A	ARAL-4-90055-c-d	1410/690	8,5	HULB-1-040-c-19-0	
2/4	4,5/1	112M	ARAL-2-00450-c-d	2875/1450	32,0	HULB-1-040-c-28-0	

Графики вентилятора - Акустические данные - GTLB-1-040

Загнутые вперед лопатки с односторонним всасыванием и приводным ремнем

Диаметр колеса: 400 мм



Только модель GTLB пригодна для дымоудаления.

Акустические данные

Уровень мощности звука по шкале А (L_{WA}) на выхлопе вентилятора, с подсоединенными воздухопроводами на входном и выхлопном отверстии, можно определить на диаграммах вентиляторов. Поправочные коэффициенты можно взять из расположенной рядом таблицы.

Для разложения звука, распространяющегося октавными полосами, в месте измерения звука используйте следующую формулу:

$$L_{wOkt}(s) = L_{WA} + K_{Okt}(s)$$

где K_{Okt} можно взять из таблицы.

Для расчета уровня звуковой мощности по шкале А в месте измерения звука используйте следующую формулу:

$$L_{WA}(s) = L_{WA} + [L_{wA}(s) - L_{WA}]$$

где поправочный коэффициент $L_{wA}(s)$ - L_{WA} можно взять из таблицы. Из таблицы также можно взять поправочный коэффициент $L_{wt}(s)$ - $L_{WA}(s)$, который можно использовать для установления общего уровня мощности звука в месте измерения звука:

$$L_{wt}(s) = L_{WA}(s) + [L_{wt}(s) - L_{WA}(s)]$$

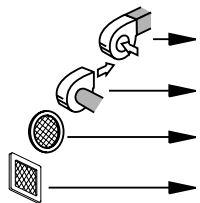
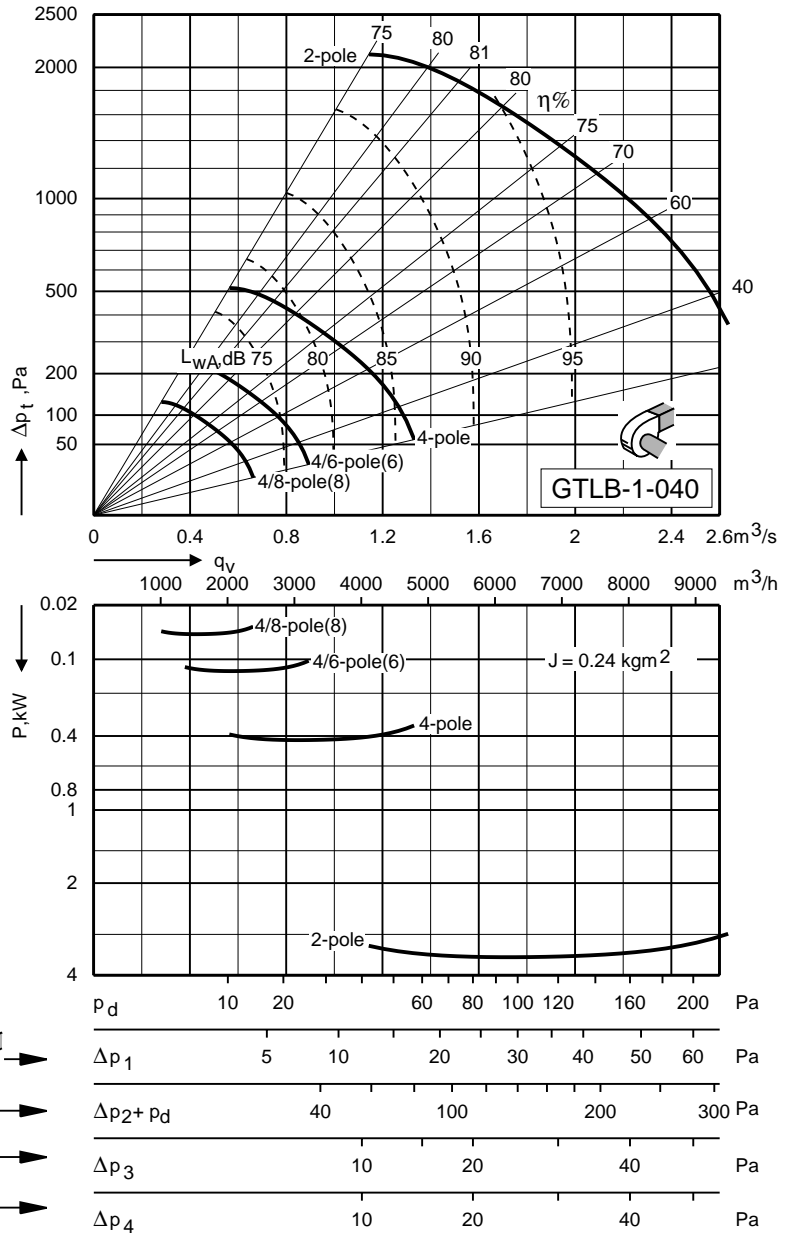

Место измерения звука (s)	Скорость (оборот/мин)	Поправочный коэффициент K_{Okt} , дБ								$L_{WA}(s) - L_{WA}$	
		Средняя частота октавной полосы Гц								L_{wA}	$L_{wA}(s)$
		63	125	250	500	1000	2000	4000	8000	дБ	дБ
к воздуховоду на выхлопе (1)	0 - 1928	1	-2	2	-5	-5	-8	-15	-18	0	6,3
	1929 - 3000	-1	-3	-7	-2	-5	-7	-12	-17	0	4,4
к воздуховоду на входном отверстии (2)	0 - 1928	2	0	-2	-3	-6	-9	-11	-11	-0,3	6,6
	1929 - 3000	-1	-4	-10	-2	-4	-6	-8	-15	1,1	3,3
сквозь кожух (3)	0 - 1928	-7	-9	-6	-10	-10	-14	-23	-33	-6,2	5,3
	1929 - 3000	-10	-13	-10	-9	-9	-15	-23	-36	-6,0	3,3
на выхлопе вентилятора (свободное нагнетание) (4)	0 - 1928	-11	-7	0	-6	-5	-8	-15	-18	-0,8	3,9
	1929 - 3000	-16	-8	-9	-3	-5	-7	-12	-17	-0,3	1,8

Размеры и Вес – Данные двигателя - GTLF-1-045

Размеры и вес

Изображено правостороннее исполнение вентилятора при направлении выхлопа 90°

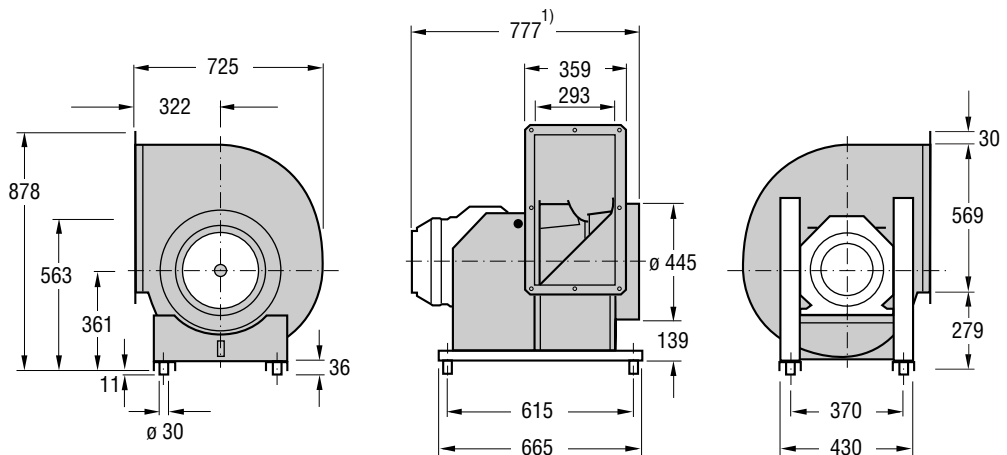

Правостороннее исполнение (вид со стороны привода)

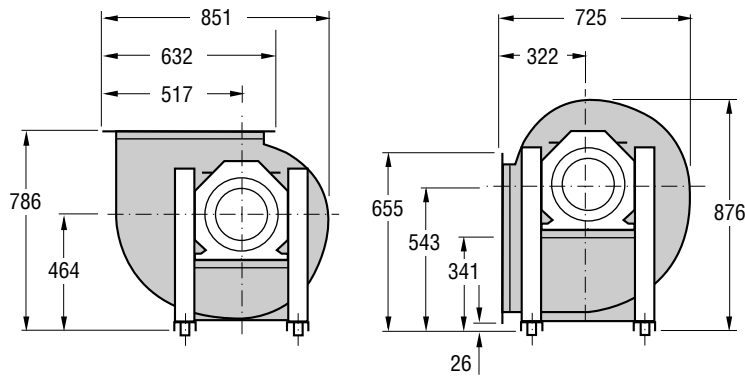

1) В соответствии с максимальным размером мотора.

Левостороннее исполнение (те же размеры, как и в правостороннем исполнении)



Вес (кг)

GTLF-1-045: 38,3

Фланец на выхлопе

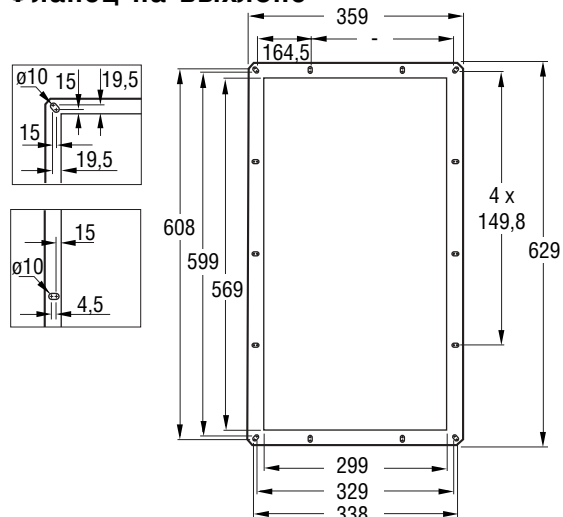

Данные двигателя

Число полюсов	номинальная мощность кВт	типоразмеры IEC	год для заказа двигателя	скорость	вес кг	код втулки	Замечание
6	4	132MA	APAL-6-00400-c-d	955	46,0	HULF-1-045-c-38-0	Код двигателя: c,d – смотри коды для заказа на стр.59 Код втулки: c=1, правостороннее исполнение c=2, левостороннее исполнение
8	1,5	112M	APAL-8-00150-c-d	695	4,5	HULF-1-045-c-28-0	

Графики вентилятора - Акустические данные - GTLF-1-045

Загнутые вперед лопатки с односторонним всасывание и ременной передачей

Диаметр колеса: 450 мм



Акустические данные

Уровень мощности звука по шкале А (L_{WA}) на выхлопе вентилятора, с подсоединенными воздухопроводами на входном и выхлопном отверстии, можно определить на диаграммах вентиляторов. Поправочные коэффициенты можно взять из расположенной рядом таблицы. Для разложения звука, распространяющегося октавными полосами, в месте измерения звука используйте следующую формулу:

$$L_{w_{okt}}(s) = L_{WA} + K_{okt}(s)$$

где K_{okt} можно взять из таблицы.

Для расчета уровня звуковой мощности по шкале А в месте измерения звука используйте следующую формулу:

$$L_{WA}(s) = L_{WA} + [L_{wA}(s) - L_{WA}]$$

где поправочный коэффициент $L_{wA}(s) - L_{WA}$ можно взять из таблицы. Из таблицы также можно взять поправочный коэффициент $L_{wt}(s) - L_{wA}(s)$, который можно использовать для установления общего уровня мощности звука в месте измерения звука:

$$L_{wt}(s) = L_{WA}(s) + [L_{wt}(s) - L_{WA}(s)]$$

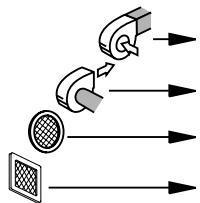
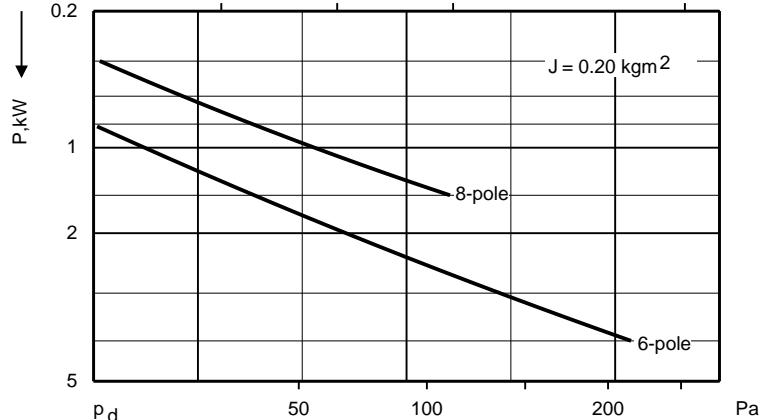
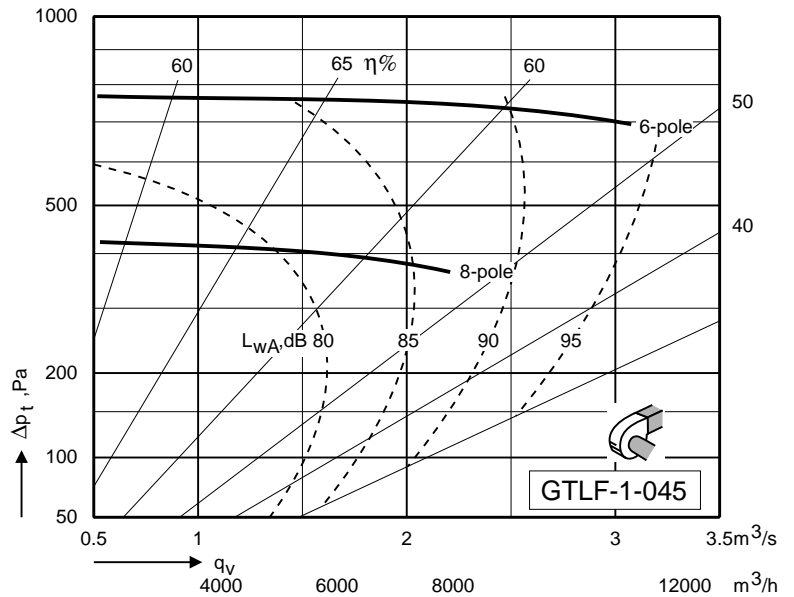

Δp_1	10	20	30	40	50	60	70	80	Pa
$\Delta p_2 + p_d$	50	100	200						Pa
Δp_3	10	20	40	60					Pa
Δp_4	10	20	40	60	80				Pa

Место измерения звука (s)	Скорость (оборот/мин)	Поправочный коэффициент K_{okt} , дБ								$L_{WA}(s) - L_{WA}$ дБ	$L_{wt}(s) - L_{WA}(s)$ дБ
		Средняя частота октавной полосы Гц									
		63	125	250	500	1000	2000	4000	8000		
к воздуховоду на выхлопе (1)	0 – 1010	1	3	-2	-3	-6	-7	-11	-15	0	6,9
	1011 – 1500	1	2	-4	-5	-5	-7	-10	-14	0	6,2
к воздуховоду на входном отверстии (2)	0 – 1010	3	1	-5	-5	-2	-7	-10	-15	1,0	7,9
	1011 – 1500	3	-2	-8	-6	-2	-6	-9	-13	1,2	7,3
сквозь кожух - (3)	0 – 1010	-11	-6	-5	-4	-6	-9	-18	-25	-1,7	3,3
	1011 – 1500	-12	-9	-8	-9	-7	-8	-18	-26	-2,9	2,2
на выхлопе вентилятора (свободное нагнетание) (4)	0 – 1010	-14	-2	-4	-3	-6	-7	-11	-15	-0,2	3,5
	1011 – 1500	-15	-3	-6	-5	-5	-7	-10	-14	-0,3	2,7

Размеры и Вес – Данные двигателя - GTLB-1-045

Размеры и вес

Изображено правостороннее исполнение вентилятора при направлении выхлопа 90°

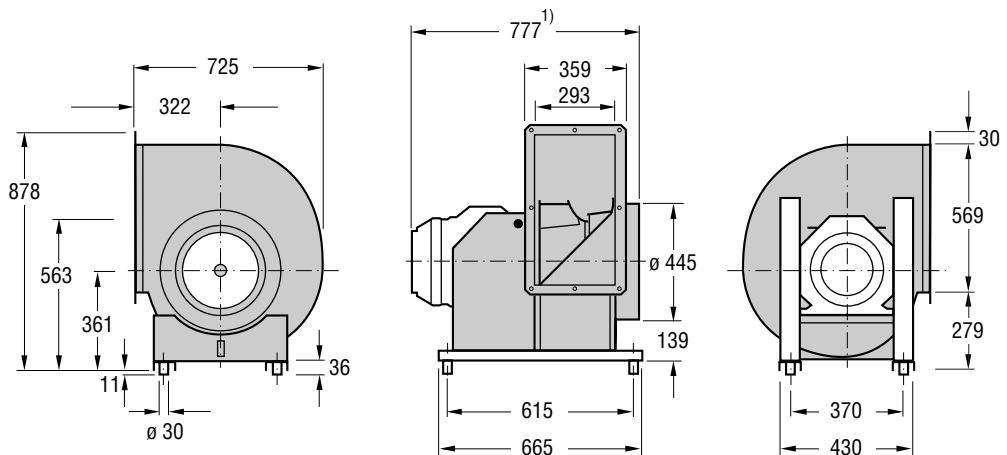

Правостороннее исполнение (вид со стороны привода)

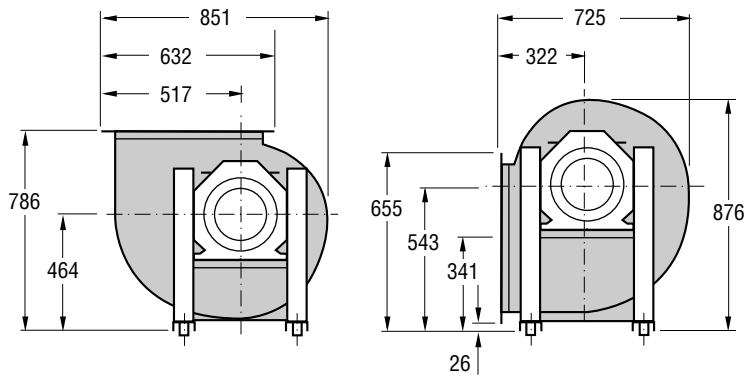

1) В соответствии с максимальным размером мотора.

Левостороннее исполнение (те же размеры, как и в правостороннем исполнении)



Вес (кг)

GTLB-1-045: 41,2

Фланец на выхлопе

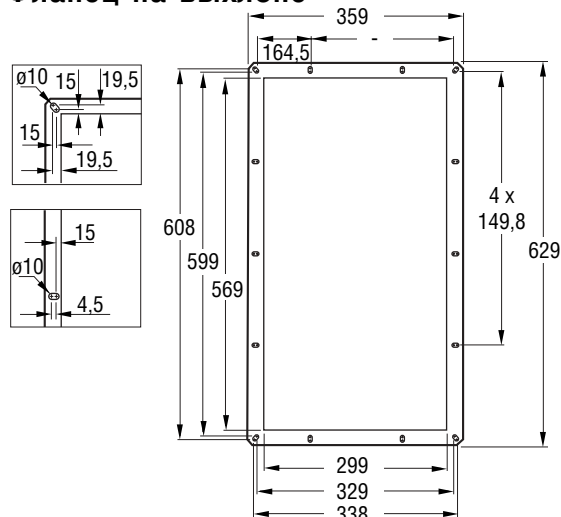

Данные двигателя

Число полюсов	номинальная мощность кВт	типоразмеры IEC	год для заказа двигателя	скорость	вес кг	код втулки	Замечание
4	1,1	90S	APAL-4-90110-c-d	1410	13,0	HULB-1-045-c-24-0	Код двигателя: c,d – смотри коды для заказа на стр.59 Код втулки: c=1, правостороннее исполнение c=2, левостороннее исполнение
6	0,37	80A	APAL-6-90037-c-d	915	9,0	HULB-1-045-c-19-0	
4/6	1/0,3	90S	ATAL-4-90100-c-d	1400/940	13,0	HULB-1-045-c-24-0	
4/8	1,1/0,26	90S	ARAL-4-90110-c-d	1410/700	13,0	HULB-1-045-c-24-0	

Графики вентилятора -Акустические данные - GTLB-1-045

Загнутые вперед лопатки с односторонним всасыванием и приводным ремнем

Диаметр колеса: 450 мм



Только модель GTLB пригодна для дымоудаления.

Акустические данные

Уровень мощности звука по шкале А (L_{WA}) на выхлопе вентилятора, с подсоединенными воздухопроводами на входном и выхлопном отверстии, можно определить на диаграммах вентиляторов. Поправочные коэффициенты можно взять из расположенной рядом таблицы. Для разложения звука, распространяющегося октавными полосами, в месте измерения звука используйте следующую формулу:

$$L_{wOkt}(s) = L_{WA} + K_{Okt}(s)$$

где K_{Okt} можно взять из таблицы.

Для расчета уровня звуковой мощности по шкале А в месте измерения звука используйте следующую формулу:

$$L_{WA}(s) = L_{WA} + [L_{wA}(s) - L_{WA}]$$

где поправочный коэффициент $L_{wA}(s) - L_{WA}$ можно взять из таблицы. Из таблицы также можно взять поправочный коэффициент $L_{wt}(s) - L_{wA}(s)$, который можно использовать для установления общего уровня мощности звука в месте измерения звука:

$$L_{wt}(s) = L_{WA}(s) + [L_{wt}(s) - L_{WA}(s)]$$

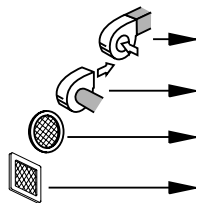
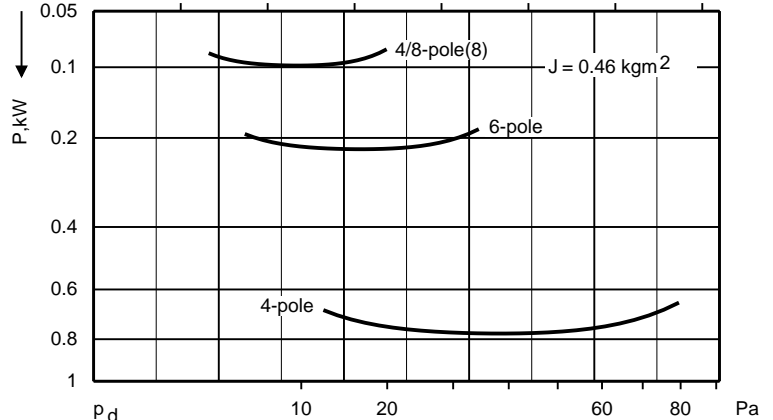
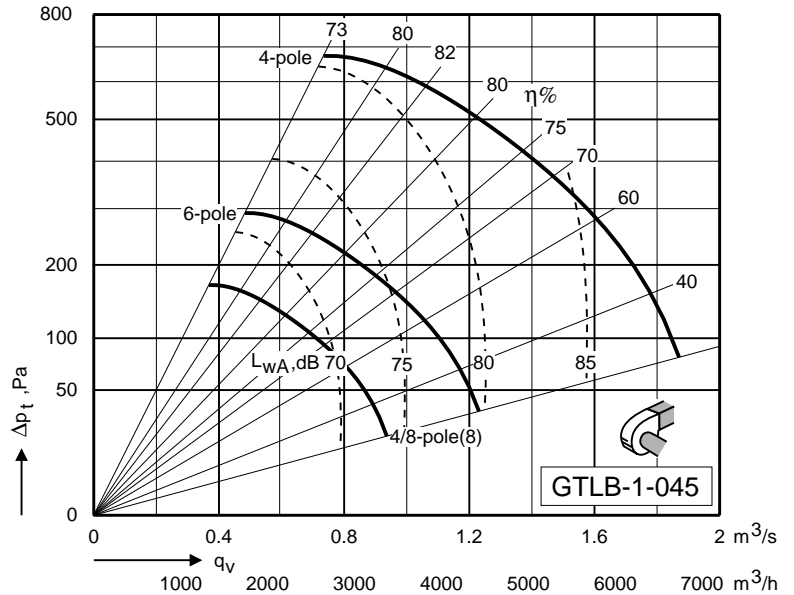

Δp_1	5	10	15	20	25	Pa
$\Delta p_2 + p_d$	40	100	Pa			
Δp_3	10	20	Pa			
Δp_4	10	20	Pa			

Место измерения звука (s)	Скорость (оборот/мин)	Поправочный коэффициент K_{Okt} , дБ								$L_{WA}(s) - L_{WA}$ дБ	$L_{wt}(s) - L_{WA}(s)$ дБ
		Средняя частота октавной полосы Гц									
		63	125	250	500	1000	2000	4000	8000		
к воздуховоду на выхлопе (1)	0 – 964	0	5	2	-3	-6	-9	-14	-18	0	8,2
	965 – 1500	-2	-1	3	-3	-6	-9	-14	-17	0	6,4
к воздуховоду на входном отверстии (2)	0 – 964	4	3	0	-3	-4	-9	-12	-14	0,4	7,8
	965 – 1500	2	-1	0	-3	-5	-8	-10	-13	0,3	6,2
сквозь кожух - (3)	0 – 964	-8	-5	-6	-8	-11	-15	-22	-33	-6,1	6,1
	965 – 1500	-10	-8	-6	-10	-12	-16	-25	-36	-7,3	5,8
на выхлопе вентилятора (свободное нагнетание) (4)	0 – 964	-9	0	0	-3	-6	-9	-14	-18	-0,6	5,5
	965 – 1500	-13	-6	1	-3	-6	-9	-14	-17	-0,5	4,5

Размеры и Вес – Данные двигателя - GTLF-1-050

Размеры и вес

Изображено правостороннее исполнение вентилятора при направлении выхлопа 90°

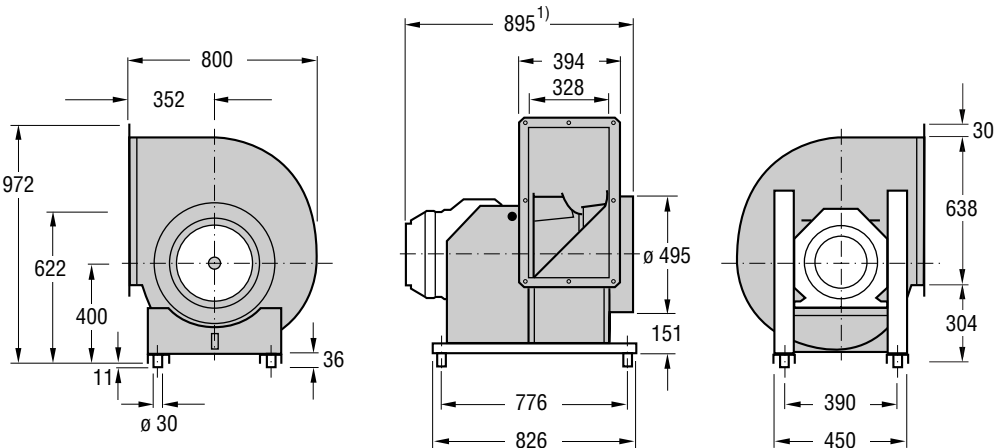

Правостороннее исполнение (вид со стороны привода)

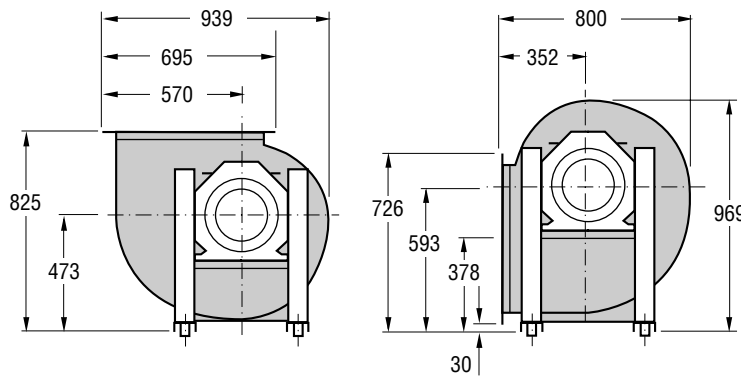

1) В соответствии с максимальным размером мотора.

Левостороннее исполнение (те же размеры, как и в правостороннем исполнении)

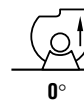

Вес (кг)

GTLF-1-050: 47,2

Фланец на выхлопе

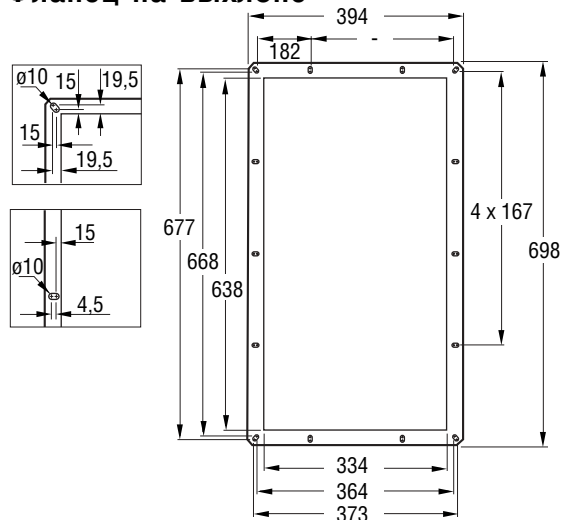

Данные двигателя

Число полюсов	номинальная мощность кВт	типоразмеры IEC	год для заказа двигателя	скорость	вес кг	код втулки	Замечание
6	5,5	132MB	APAL-6-00550-c-d	970	54,0	HULF-1-050-c-38-0	Код двигателя: c,d – смотри коды для заказа на стр.59 Код втулки: c=1, правостороннее исполнение c=2, левостороннее исполнение
8	3	132M	APAL-8-00300-c-d	720	53,0	HULF-1-050-c-38-0	

Графики вентилятора -Акустические данные - GTLF-1-050

Загнутые вперед лопатки с односторонним всасывание и ременной передачей

Диаметр колеса: 500 мм



Акустические данные

Уровень мощности звука по шкале А (L_{WA}) на выхлопе вентилятора, с подсоединенными воздуховодами на входном и выхлопном отверстии, можно определить на диаграммах вентиляторов. Поправочные коэффициенты можно взять из расположенной рядом таблицы. Для разложения звука, распространяющегося октавными полосами, в месте измерения звука используйте следующую формулу:

$$L_{wOkt}(s) = L_{WA} + K_{Okt}(s)$$

где K_{Okt} можно взять из таблицы.

Для расчета уровня звуковой мощности по шкале А в месте измерения звука используйте следующую формулу:

$$L_{WA}(s) = L_{WA} + [L_{wA}(s) - L_{WA}]$$

где поправочный коэффициент $L_{wA}(s) - L_{WA}$ можно взять из таблицы. Из таблицы также можно взять поправочный коэффициент $L_{wt}(s) - L_{WA}(s)$, который можно использовать для установления общего уровня мощности звука в месте измерения звука:

$$L_{wt}(s) = L_{WA}(s) + [L_{wt}(s) - L_{WA}(s)]$$

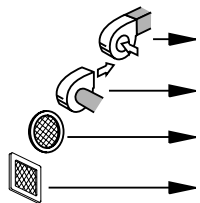
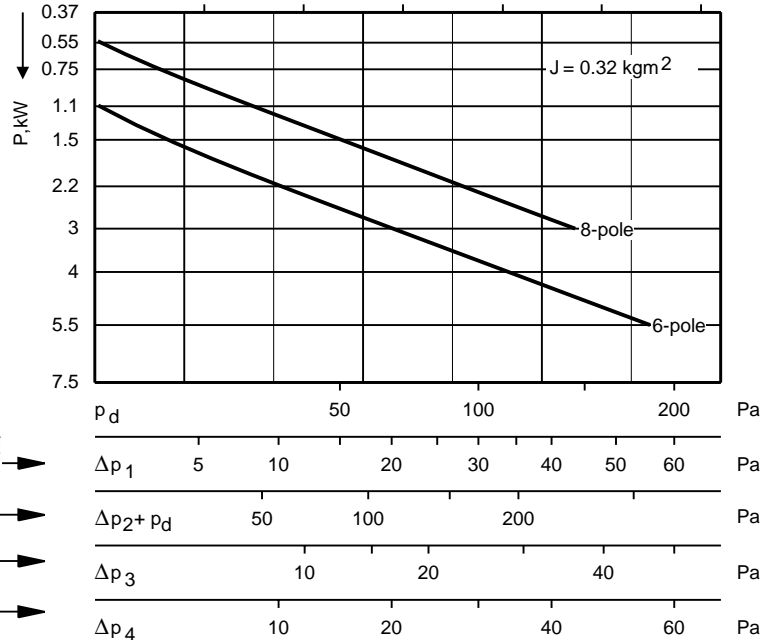
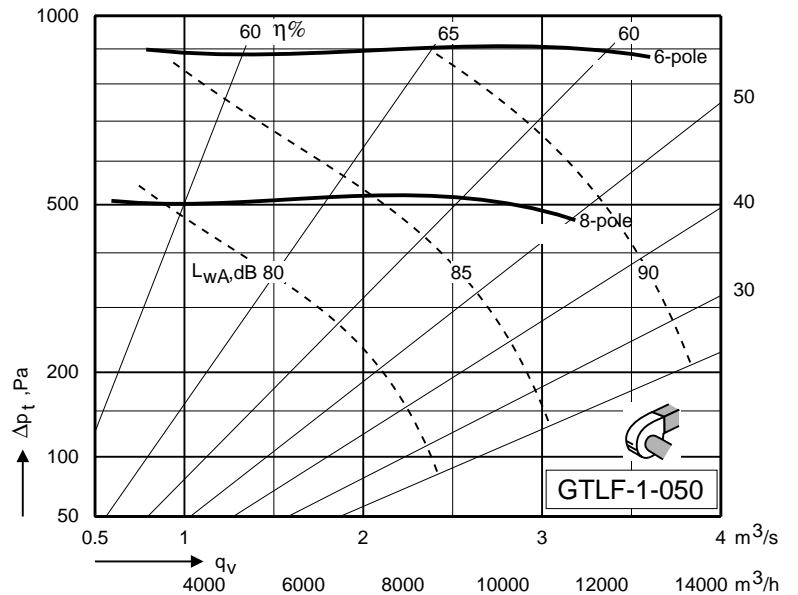

Место измерения звука (s)	Скорость (оборот/мин)	Поправочный коэффициент K_{Okt} , дБ								$L_{WA}(s) - L_{WA}(s)$ дБ	$L_{wt}(s) - L_{wt}(s)$ дБ
		Средняя частота октавной полосы $\Gamma_{L_{WA}}$									
		63	125	250	500	1000	2000	4000	8000		
к воздуховоду на выхлопе (1)	0 – 1000	-2	2	-2	-3	-6	-7	-11	-15	0	5,9
к воздуховоду на входном отверстии (2)	0 – 1000	1	-2	-3	-4	-2	-7	-9	-15	1,3	7,1
сквозь кожух - (3)	0 – 1000	-14	-7	-5	-4	-6	-9	-18	-25	-1,7	3,0
на выхлопе вентилятора (свободное нагнетание) (4)	0 – 1000	-14	-2	-4	-3	-6	-7	-11	-15	-0,2	3,5

Размеры и Вес – Данные двигателя - GTLB-1-050

Размеры и вес

Изображено правостороннее исполнение вентилятора при направлении выхлопа 90°

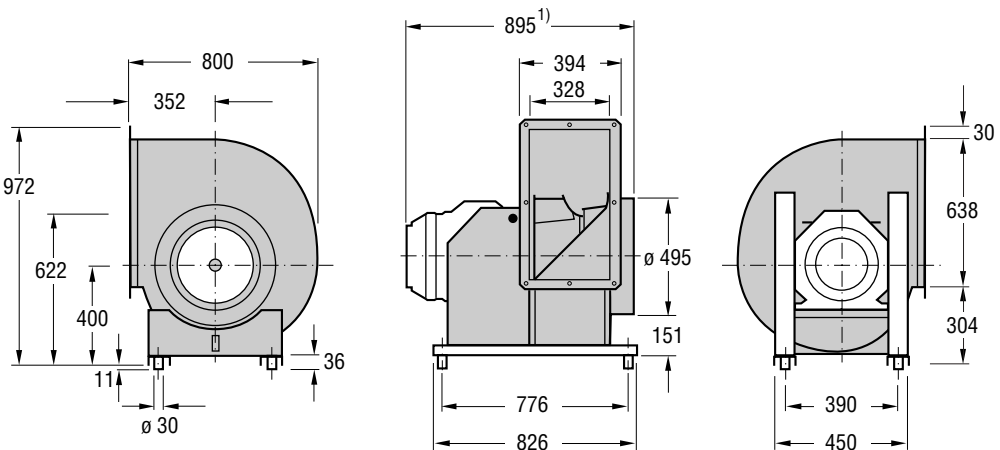

Правостороннее исполнение (вид со стороны привода)

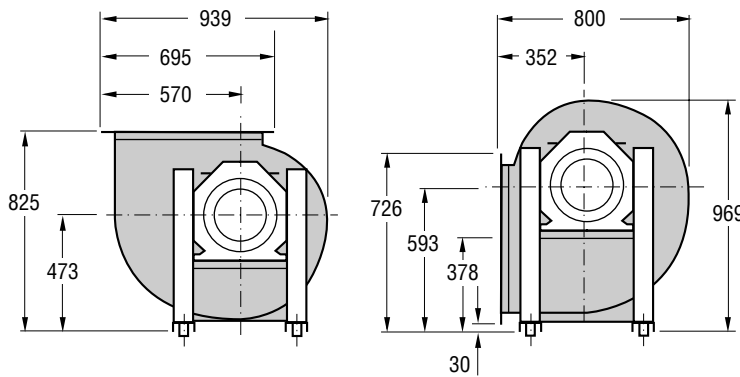

1) В соответствии с максимальным размером мотора.

Левостороннее исполнение (те же размеры, как и в правостороннем исполнении)



Вес (кг)

GTLB-1-050: 50,7

Фланец на выхлопе

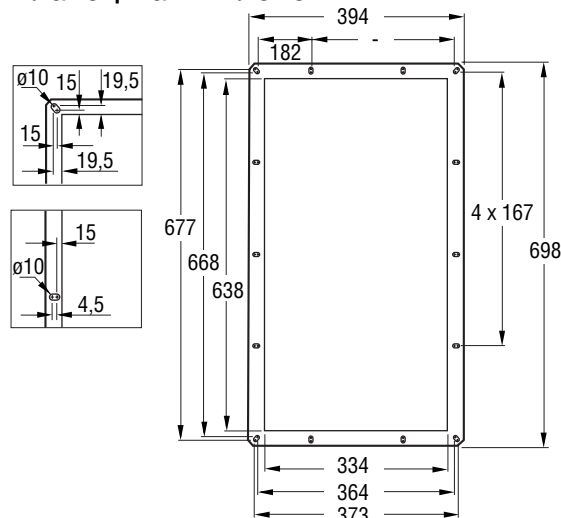

Данные двигателя

Число полюсов	номинальная мощность кВт	типоразмеры IEC	год для заказа двигателя	скорость	вес кг	код втулки	Замечание
4	1,5	90L	APAL-4-90150-c-d	1420	16,0	HULB-1-050-c-24-0	Код двигателя: c,d – смотри коды для заказа на стр.59 Код втулки: c=1, правостороннее исполнение c=2, левостороннее исполнение
6	0,55	80B	APAL-6-90055-c-d	900	10,0	HULB-1-050-c-19-0	
4/6	1,5/0,45	90L	ATAL-4-90150-c-d	1400/930	16,0	HULB-1-050-c-24-0	
4/8	1,7/0,35	90L	ARAL-4-90150-c-d	1390/700	16,0	HULB-1-050-c-24-0	

Графики вентилятора - Акустические данные - GTLB-1-050

Загнутые вперед лопатки с односторонним всасыванием и приводным ремнем

Диаметр колеса: 500 мм



Только модель GTLB пригодна для дымоудаления.

Акустические данные

Уровень мощности звука по шкале А (L_{WA}) на выхлопе вентилятора, с подсоединенными воздухопроводами на входном и выхлопном отверстии, можно определить на диаграммах вентиляторов. Поправочные коэффициенты можно взять из расположенной рядом таблицы. Для разложения звука, распространяющегося октавными полосами, в месте измерения звука используйте следующую формулу:

$$L_{w_{okt}}(s) = L_{WA} + K_{okt}(s)$$

где K_{okt} можно взять из таблицы.

Для расчета уровня звуковой мощности по шкале А в месте измерения звука используйте следующую формулу:

$$L_{WA}(s) = L_{WA} + [L_{wA}(s) - L_{WA}]$$

где поправочный коэффициент $L_{wA}(s) - L_{WA}$ можно взять из таблицы. Из таблицы также можно взять поправочный коэффициент $L_{wt}(s) - L_{wA}(s)$, который можно использовать для установления общего уровня мощности звука в месте измерения звука:

$$L_{wt}(s) = L_{WA}(s) + [L_{wt}(s) - L_{WA}(s)]$$

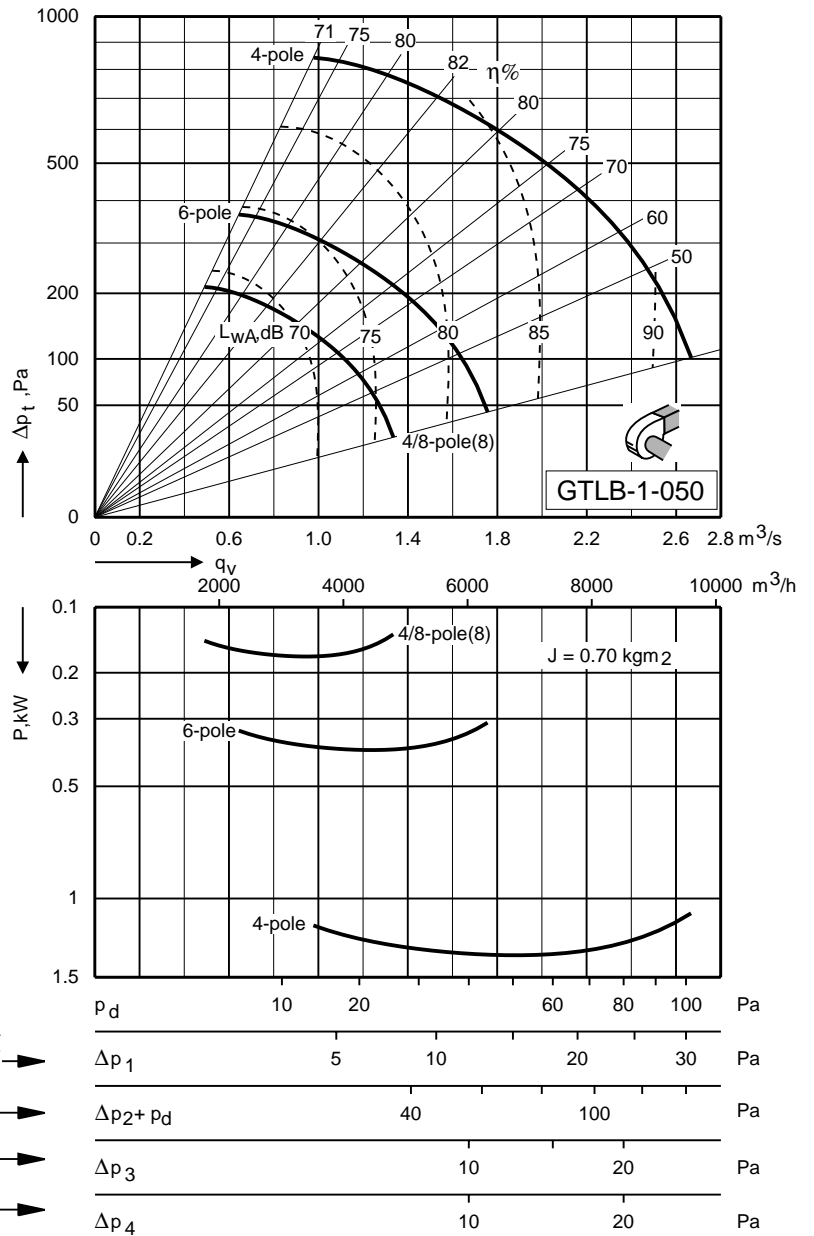

Место измерения звука (s)	Скорость (оборот/мин)	Поправочный коэффициент K_{okt} , дБ								$L_{WA}(s) - L_{WA}$ дБ	$L_{wt}(s) - L_{wA}(s)$ дБ
		Средняя частота октавной полосы Гц									
		63	125	250	500	1000	2000	4000	8000		
к воздуховоду на выхлопе (1)	0 – 964	-4	5	2	-5	-5	-9	-14	-19	0	7,7
	965 – 1500	-4	0	3	-5	-5	-9	-14	-17	0	6,2
к воздуховоду на входном отверстии (2)	0 – 964	4	2	-1	-3	-3	-10	-13	-17	0,4	7,4
	965 – 1500	1	-2	1	-4	-4	-8	-11	-16	0,4	5,8
сквозь кожух - (3)	0 – 964	-12	-6	-7	-10	-10	-15	-22	-34	-6,4	5,2
	965 – 1500	-12	-7	-5	-12	-11	-16	-25	-36	-7,2	6,0
на выхлопе вентилятора (свободное нагнетание) (4)	0 – 964	-12	1	1	-5	-5	-9	-14	-19	-0,5	5,8
	965 – 1500	-13	-4	2	-5	-5	-9	-14	-17	-0,4	5,0

Размеры и Вес – Данные двигателя - GTLB-1-056

Размеры и вес

Изображено правостороннее исполнение вентилятора при направлении выхлопа 90°

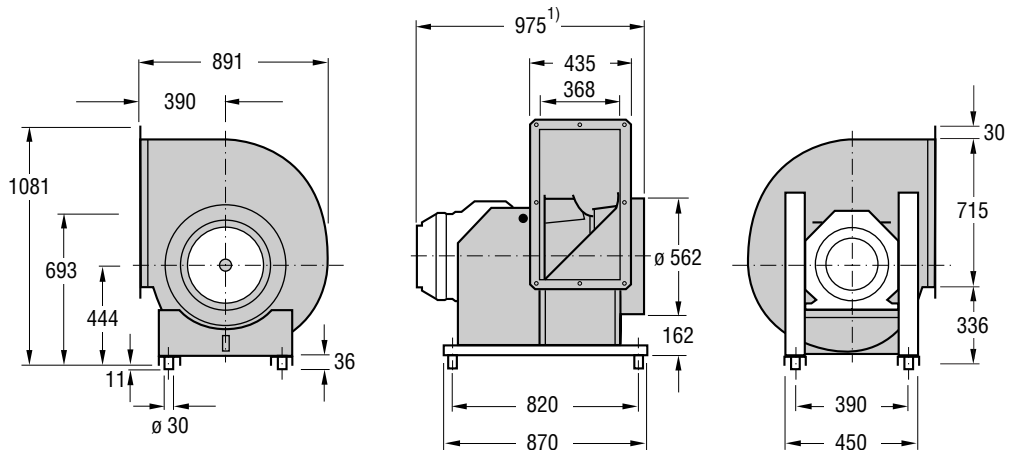

Правостороннее исполнение (вид со стороны привода)

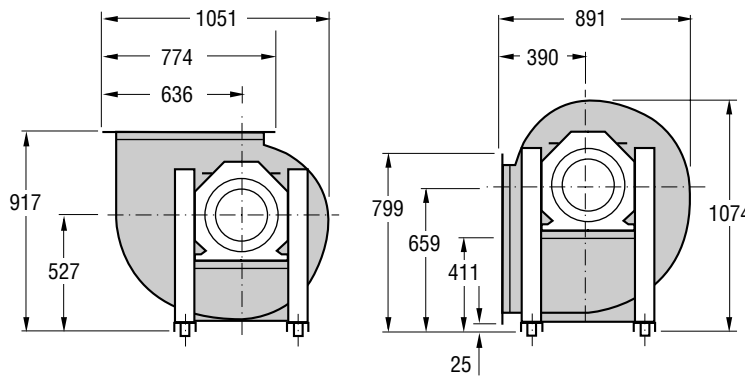

1) В соответствии с максимальным размером мотора.

Левостороннее исполнение (те же размеры, как и в правостороннем исполнении)

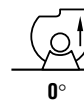

Вес (кг)

GTLB-1-056: 67,4

Фланец на выхлопе

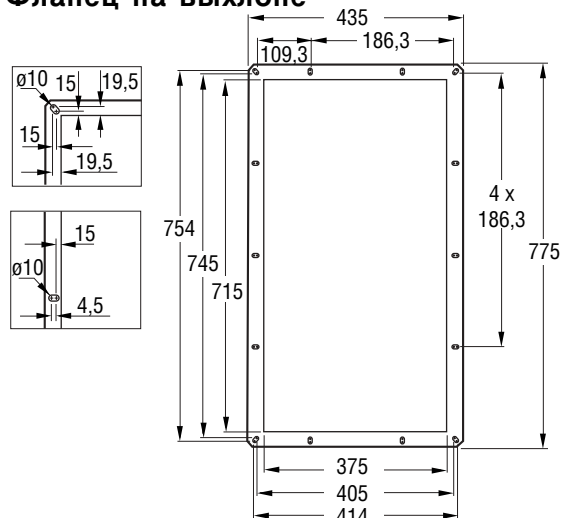

Данные двигателя

Число полюсов	номинальная мощность кВт	типоразмеры IEC	год для заказа двигателя	скорость	вес кг	код втулки	Замечание
4	3	100LB	APAL-4-90300-c-d	1430	24,0	HULB-1-056-c-28-0	Код двигателя: c, d – смотри коды для заказа на стр.59 Код втулки: c=1, правостороннее исполнение c=2, левостороннее исполнение
6	1,1	90L	APAL-6-90110-c-d	930	16,0	HULB-1-056-c-24-0	
8	0,37	90S	APAL-8-90037-c-d	700	13,0	HULB-1-056-c-24-0	
4/6	3/1	112M	ATAL-4-00300-c-d	1445/975	33,0	HULB-1-056-c-28-0	
4/8	3,5/0,7	112M	ARAL-4-00350-c-d	1430/720	32,0	HULB-1-056-c-28-0	

Графики вентилятора - Акустические данные - GTLB-1-056

Загнутые вперед лопатки с односторонним всасыванием и приводным ремнем

Диаметр колеса: 560 мм



Только модель GTLB пригодна для дымоудаления.

Акустические данные

Уровень мощности звука по шкале А (L_{WA}) на выхлопе вентилятора, с подсоединенными воздухопроводами на входном и выхлопном отверстии, можно определить на диаграммах вентиляторов. Поправочные коэффициенты можно взять из расположенной рядом таблицы. Для разложения звука, распространяющегося октавными полосами, в месте измерения звука используйте следующую формулу:

$$L_{wOkt}(s) = L_{WA} + K_{Okt}(s)$$

где K_{Okt} можно взять из таблицы.

Для расчета уровня звуковой мощности по шкале А в месте измерения звука используйте следующую формулу:

$$L_{WA}(s) = L_{WA} + [L_{wA}(s) - L_{WA}]$$

где поправочный коэффициент $L_{wA}(s) - L_{WA}$ можно взять из таблицы. Из таблицы также можно взять поправочный коэффициент $L_{wt}(s) - L_{WA}(s)$, который можно использовать для установления общего уровня мощности звука в месте измерения звука:

$$L_{wt}(s) = L_{WA}(s) + [L_{wt}(s) - L_{WA}(s)]$$

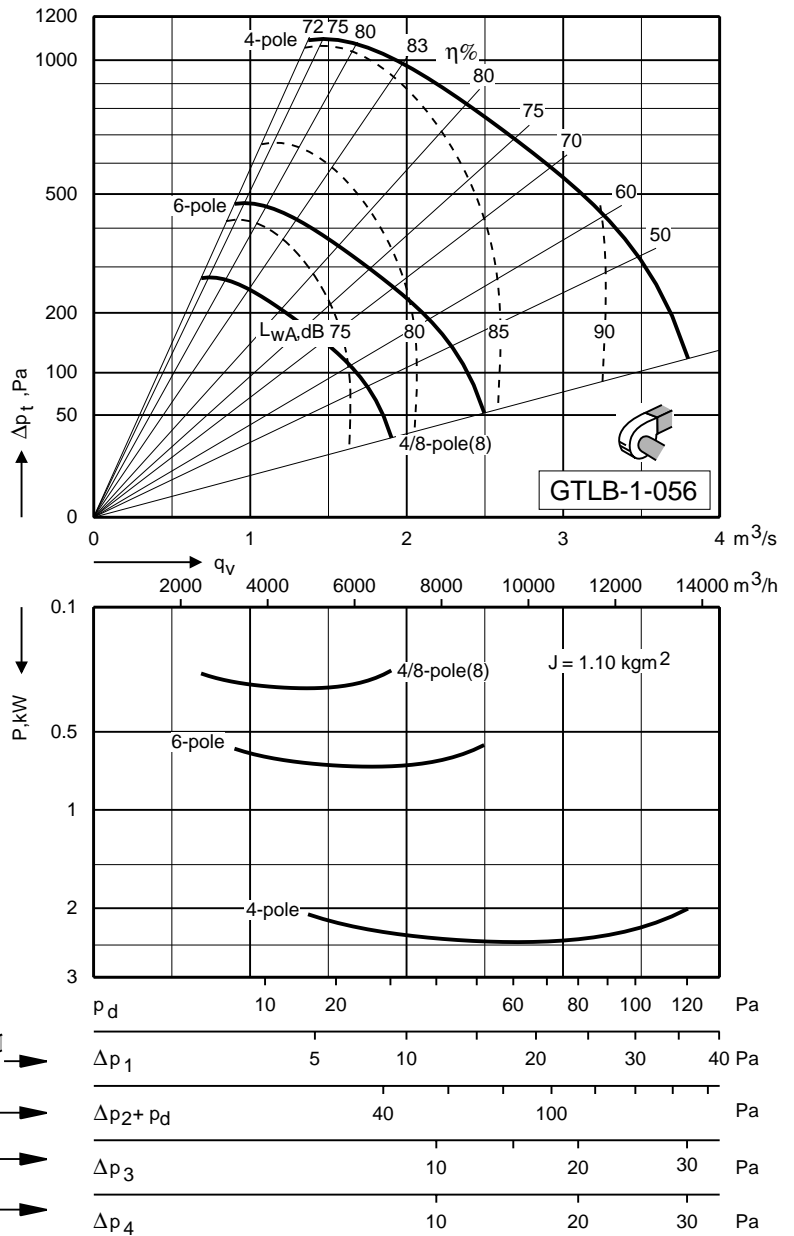

Место измерения звука (s)	Скорость (оборот/мин)	Поправочный коэффициент K_{Okt} , дБ								$L_{WA}(s) - L_{WA}$ дБ	$L_{wt}(s) - L_{WA}(s)$ дБ
		Средняя частота октавной полосы Гц									
		63	125	250	500	1000	2000	4000	8000		
к воздуховоду на выхлопе (1)	0 – 964	-5	4	1	-5	-4	-9	-14	-18	0	7,0
	965 – 1500	-5	-2	2	-5	-4	-9	-14	-17	0	5,4
к воздуховоду на входном отверстии (2)	0 – 964	0	3	0	-5	-3	-8	-12	-15	0,6	6,4
	965 – 1500	-2	-3	1	-6	-3	-8	-12	-15	0,4	4,9
сквозь кожух - (3)	0 – 964	-13	-5	-7	-10	-9	-15	-22	-33	-5,9	5,1
	965 – 1500	-13	-9	-5	-12	-10	-16	-25	-36	-6,8	5,1
на выхлопе вентилятора (свободное нагнетание) (4)	0 – 964	-13	0	0	-5	-4	-9	-14	-18	-0,3	5,0
	965 – 1500	-14	-6	1	-5	-4	-9	-14	-17	-0,2	4,1

Размеры и Вес – Данные двигателя - GTLB-1-063

Размеры и вес

Изображено правостороннее исполнение вентилятора при направлении выхлопа 90°

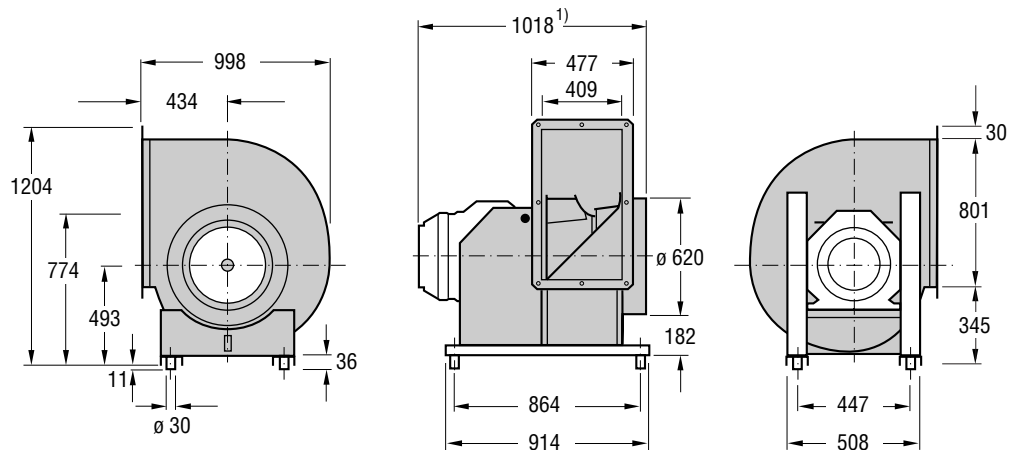

Правостороннее исполнение (вид со стороны привода)

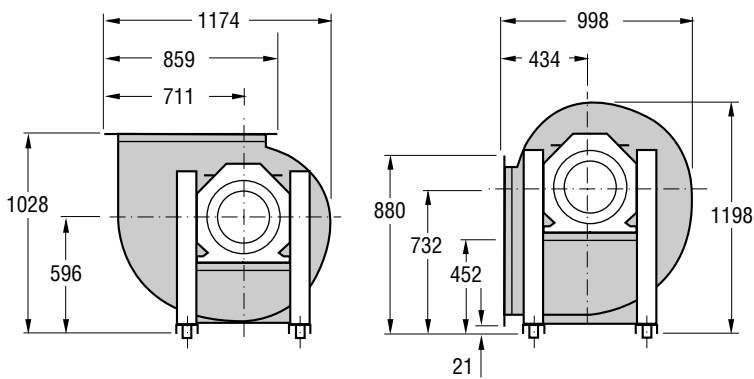

1) В соответствии с максимальным размером мотора.

Левостороннее исполнение (те же размеры, как и в правостороннем исполнении)



Вес (кг)

GTLB-1-063: 91,9

Фланец на выхлопе

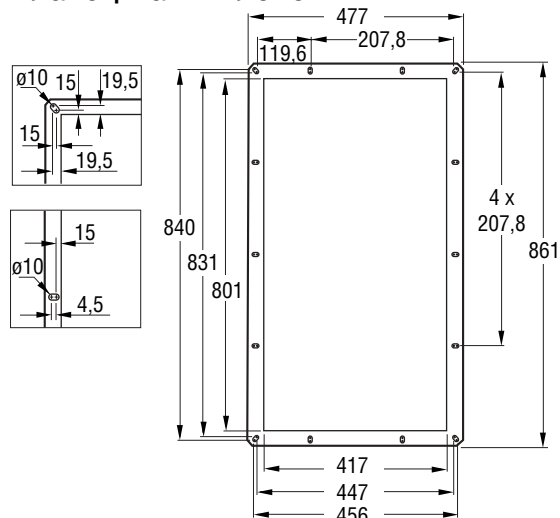

Данные двигателя

Число полюсов	номинальная мощность кВт	типоразмеры IEC	год для заказа двигателя	скорость	вес кг	код втулки	Замечание
4	5,5	132S	APAL-4-00550-c-d	1450	40,0	HULB-1-063-c-38-0	Код двигателя: c, d – смотри коды для заказа на стр.59 Код втулки: c=1, правостороннее исполнение c=2, левостороннее исполнение
6	2,2	112M	APAL-6-00220-c-d	940	27,0	HULB-1-063-c-28-0	
8	0,75	100LA	APAL-8-90075-c-d	700	20,0	HULB-1-063-c-28-0	
4/6	6/2	132M	ATAL-4-00600-c-d	1460/980	59,0	HULB-1-063-c-38-0	
4/8	6,8/1,4	132M	ARAL-4-00680-c-d	1460/730	59,0	HULB-1-063-c-38-0	

Графики вентилятора - Акустические данные - GTLB-1-063

Загнутые вперед лопатки с односторонним всасыванием и приводным ремнем

Диаметр колеса: 630 мм



Только модель GTLB пригодна для дымоудаления.

Акустические данные

Уровень мощности звука по шкале А (L_{WA}) на выхлопе вентилятора, с подсоединенными воздухопроводами на входном и выхлопном отверстии, можно определить на диаграммах вентиляторов. Поправочные коэффициенты можно взять из расположенной рядом таблицы. Для разложения звука, распространяющегося октавными полосами, в месте измерения звука используйте следующую формулу:

$$L_{w_{okt}(s)} = L_{WA} + K_{okt}(s)$$

где K_{okt} можно взять из таблицы.

Для расчета уровня звуковой мощности по шкале А в месте измерения звука используйте следующую формулу:

$$L_{WA(s)} = L_{WA} + [L_{wA(s)} - L_{WA}]$$

где поправочный коэффициент $L_{wA(s)}$ - L_{WA} можно взять из таблицы. Из таблицы также можно взять поправочный коэффициент $L_{wt(s)}$ - $L_{WA(s)}$, который можно использовать для установления общего уровня мощности звука в месте измерения звука:

$$L_{wt(s)} = L_{WA(s)} + [L_{wt(s)} - L_{WA(s)}]$$

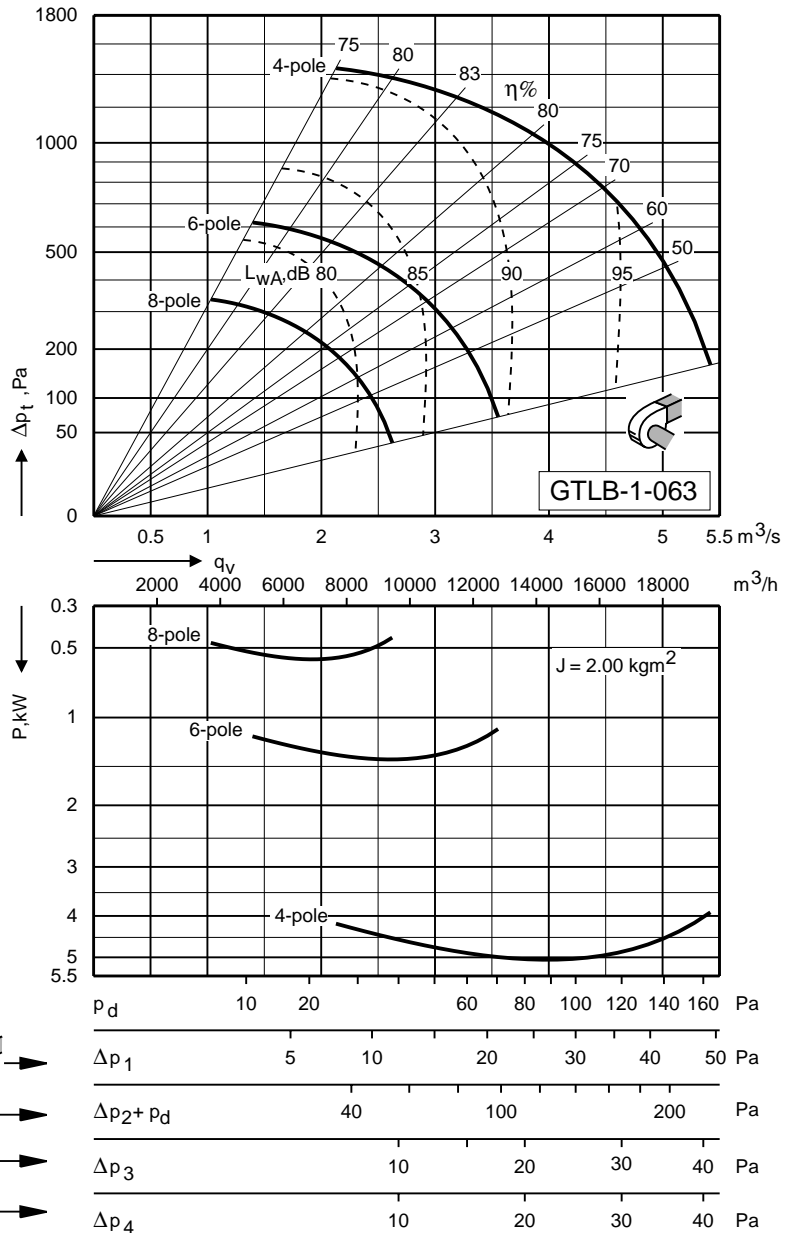

Место измерения звука (s)	Скорость (оборот/мин)	Поправочный коэффициент K_{okt} , дБ								$L_{WA(s)}$ - L_{WA} дБ	$L_{wt(s)}$ - $L_{WA(s)}$ дБ
		Средняя частота октавной полосы Гц									
		63	125	250	500	1000	2000	4000	8000		
к воздуховоду на выхлопе (1)	0 - 815	-5	3	0	-5	-4	-8	-14	-17	0	6,3
	816 - 1500	-6	-4	1	-5	-4	-8	-14	-17	0	4,5
к воздуховоду на входном отверстии (2)	0 - 815	-4	3	0	-7	-3	-9	-11	-14	0,3	6,1
	816 - 1500	-5	-4	1	-8	-3	-9	-13	-14	0	4,5
сквозь кожух (3)	0 - 815	-13	-6	-7	-10	-9	-14	-22	-32	-5,7	4,6
	816 - 1500	-14	-11	-7	-10	-9	-14	-22	-32	-5,8	3,5
на выхлопе вентилятора (свободное нагнетание) (4)	0 - 815	-12	0	-1	-5	-4	-8	-14	-17	-0,2	4,7
	816 - 1500	-13	-7	0	-5	-4	-8	-14	-17	-0,2	3,6

Размеры и Вес – Данные двигателя - GTLB-1-071

Размеры и вес

Изображено правостороннее исполнение вентилятора при направлении выхлопа 90°

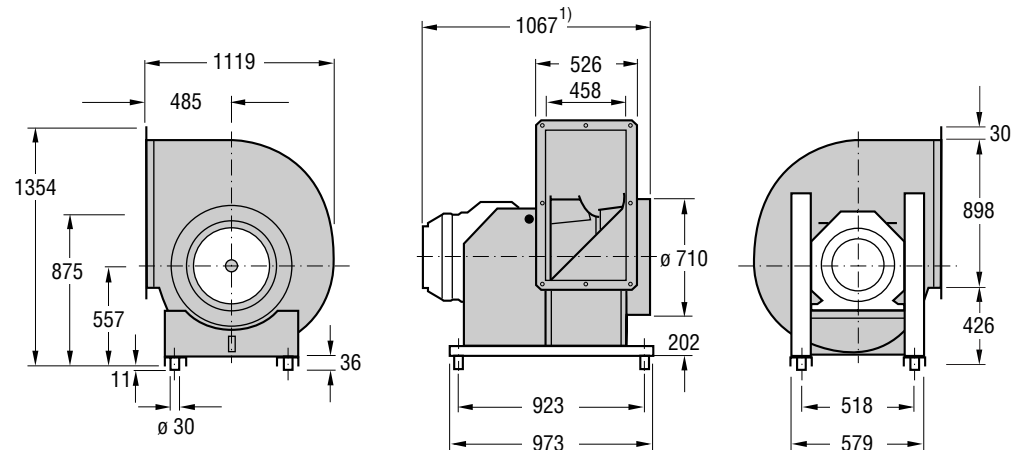

Правостороннее исполнение (вид со стороны привода)

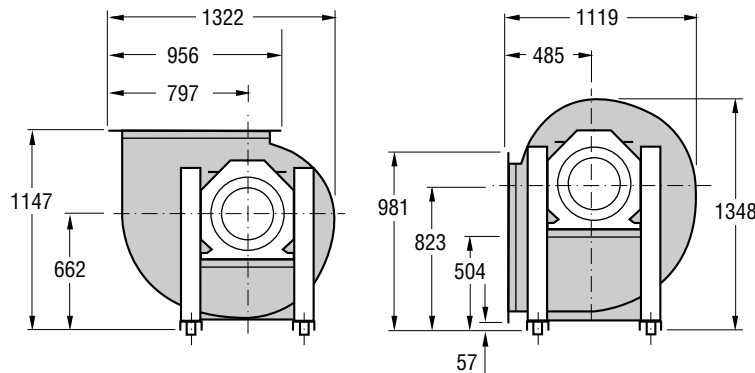

1) В соответствии с максимальным размером мотора.

Левостороннее исполнение (те же размеры, как и в правостороннем исполнении)



Вес (кг)

GTLB-1-071: 120,5

Фланец на выхлопе

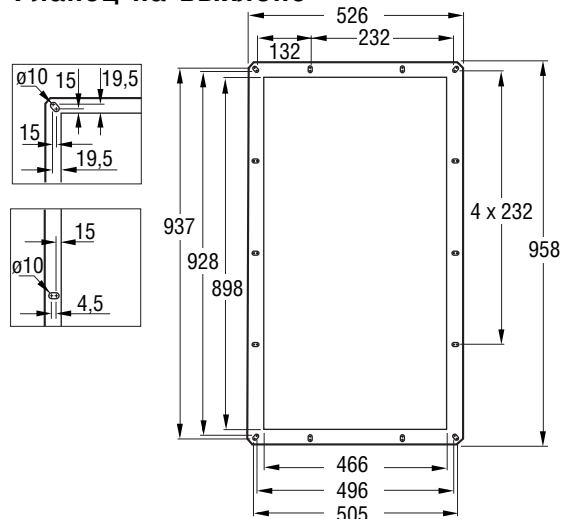

Данные двигателя

Число полюсов	номинальная мощность кВт	типоразмеры IEC	год для заказа двигателя	скорость	вес кг	код втулки	Замечание
4	11	160M	APAL-4-01100-c-d	1460	75,0	HULB-1-071-c-42-0	Код двигателя: c,d – смотри коды для заказа на стр.59 Код втулки: c=1, правостороннее исполнение c=2, левостороннее исполнение
6	3	132S	APAL-6-00300-c-d	960	39,0	HULB-1-071-c-38-0	
8	1,1	100 LB	APAL-8-90110-c-d	700	23,0	HULB-1-071-c-28-0	

Графики вентилятора - Акустические данные - GTLB-1-071

Загнутые вперед лопатки с односторонним всасыванием и приводным ремнем

Диаметр колеса: 710 мм



Только модель GTLB пригодна для дымоудаления.

Акустические данные

Уровень мощности звука по шкале А (L_{WA}) на выхлопе вентилятора, с подсоединенными воздухопроводами на входном и выхлопном отверстии, можно определить на диаграммах вентиляторов. Поправочные коэффициенты можно взять из расположенной рядом таблицы. Для разложения звука, распространяющегося октавными полосами, в месте измерения звука используйте следующую формулу:

$$L_{w_{okt}(s)} = L_{WA} + K_{okt}(s)$$

где K_{okt} можно взять из таблицы.

Для расчета уровня звуковой мощности по шкале А в месте измерения звука используйте следующую формулу:

$$L_{WA(s)} = L_{WA} + [L_{wA(s)} - L_{WA}]$$

где поправочный коэффициент $L_{wA(s)}$ - L_{WA} можно взять из таблицы. Из таблицы также можно взять поправочный коэффициент $L_{wt(s)}$ - $L_{wA(s)}$, который можно использовать для установления общего уровня мощности звука в месте измерения звука:

$$L_{wt(s)} = L_{wA(s)} + [L_{wt(s)} - L_{wA(s)}]$$

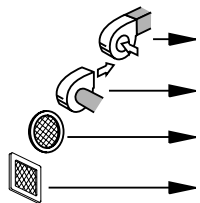
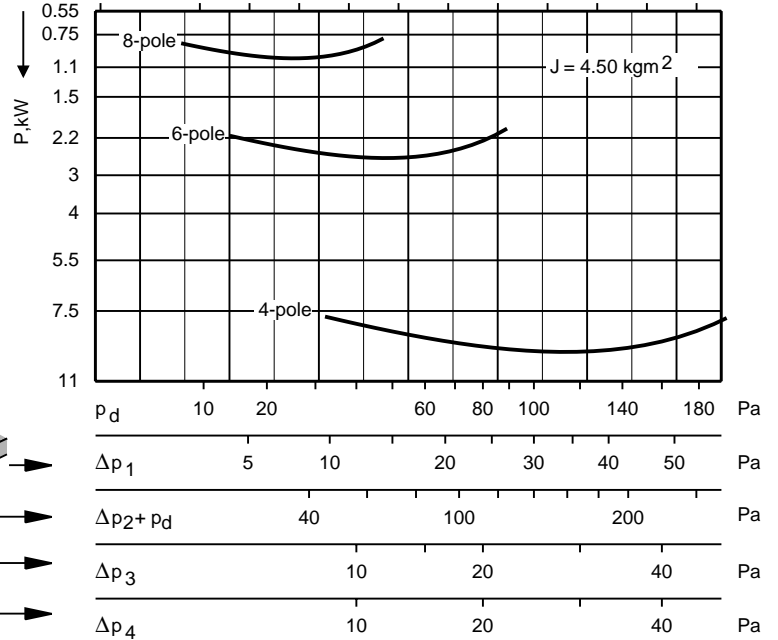
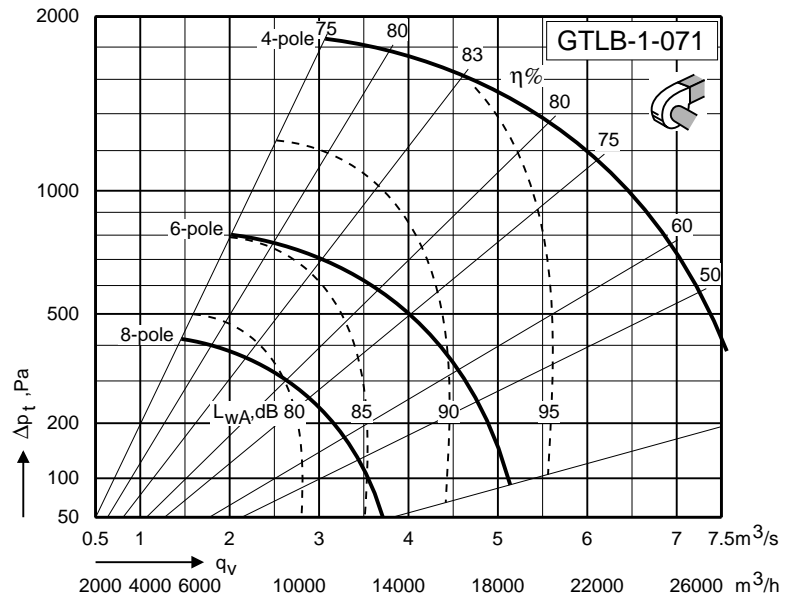

Место измерения звука (s)	Скорость (оборот/мин)	Поправочный коэффициент K_{okt} , дБ								$L_{WA(s)}$ - L_{WA} дБ	$L_{wt(s)}$ - $L_{wA(s)}$ дБ
		Средняя частота октавной полосы Гц									
		63	125	250	500	1000	2000	4000	8000		
к воздуховоду на выхлопе (1)	0 - 815	-5	2	-1	-4	-4	-9	-14	-20	0	5,6
	816 - 1500	-5	-6	-1	-4	-3	-9	-15	-20	0	3,9
к воздуховоду на входном отверстии (2)	0 - 815	-3	2	-1	-6	-5	-9	-14	-19	-1,0	6,6
	816 - 1500	-3	-5	0	-7	-5	-10	-14	-19	-1,3	5,3
сквозь кожух - (3)	0 - 815	-13	-6	-7	-9	-9	-15	-22	-35	-5,7	4,7
	816 - 1500	-13	-13	-7	-9	-8	-15	-23	-35	-5,3	3,2
на выхлопе вентилятора (свободное нагнетание) (4)	0 - 815	-11	-1	-2	-4	-4	-9	-14	-20	-0,4	4,3
	816 - 1500	-11	-9	-2	-4	-3	-9	-15	-20	0	2,8

Дополнительное оборудование

Гибкие вставки на входном отверстии

GTLZ-11-1-ccc-1-0 Стандартное исполнение,
макс. температура +80°C

GTLZ-12-1-ccc-1-0 Для вентиляторов для
дымоудаления,
макс. температура +400°C в
течение 2 часов.

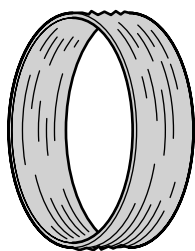

Защитный экран на входном отверстии

GTLZ-13-1-ccc-1-0 Стандарт

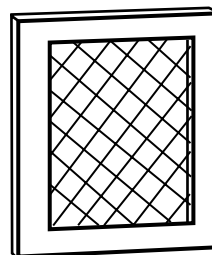

Дополнительное оборудование

Гибкие вставки на выхлопе

GTLZ-21-1-ccc-1-0 Стандартное исполнение, макс. температура +80°C

GTLZ-22-1-ccc-1-0 Для вентиляторов дымоудаления, макс. температура +400°C в течение 2 часов.

Защитный экран на выхлопе

GTLZ-23-1-ccc-1-0 Защитный экран на выхлопе

Контрфланцы на выхлопе

GTLZ-24-1-ccc-1-0 Контрфланцы

Схематический рисунок с размерами

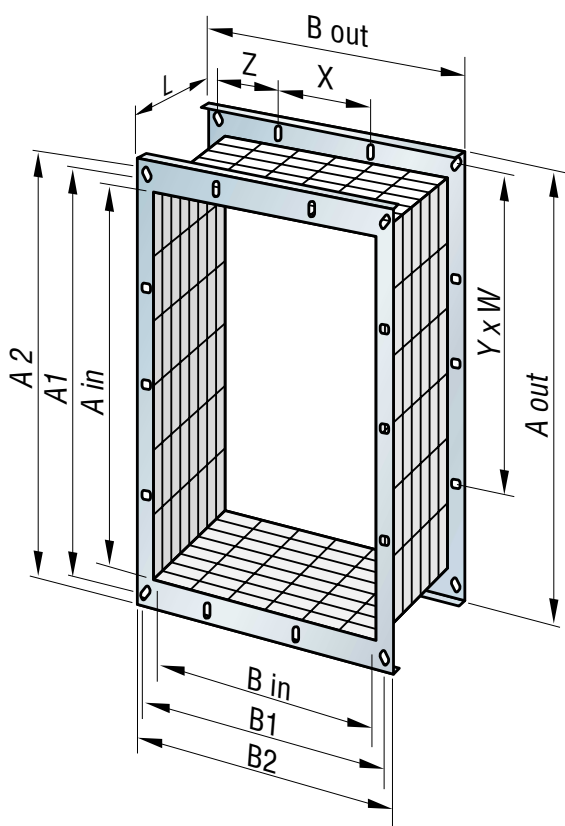

Размеры	A in	A out	A1	A 2	B in	B out	B1	B2	Z	X	Y	W	n	D	L
020	256	310	280	290	142	196	166	175	—	—	1	140,0	6	10	115
022	288	348	318	328	159	219	189	198	—	—	1	159,0	6	10	115
025	322	382	352	362	179	239	209	219	—	—	2	176,0	6	10	115
028	361	421	391	400	197	257	227	236	—	—	2	200,5	6	10	115
031	404	465	434	444	217	277	247	257	—	—	2	217,0	6	10	115
035	453	513	483	492	242	302	272	281	136,0	—	2	241,5	6	10	115
040	507	567	537	546	269	329	299	308	149,5	—	4	134,3	12	10	115
045	569	629	599	608	299	359	329	338	164,5	—	4	149,8	12	10	150
050	638	698	668	677	334	394	364	373	182,0	—	4	167,0	12	10	150
056	715	775	745	754	375	435	405	414	109,3	186,3	4	186,3	14	10	150
063	801	861	831	840	417	477	447	456	119,6	207,8	4	207,8	14	10	150
071	898	958	928	937	466	526	496	505	132,0	232,0	4	232,0	14	10	150

Дополнительное оборудование

Инспекционная крышка

GTLZ-32-1-ccc-d-0 Инспекционная крышка крепится на задней стороне вентилятора. Выполнена из листовой оцинкованной стали.
d= расположение на кожухе вентилятора в положениях 0 € 4 (смотри рисунок).

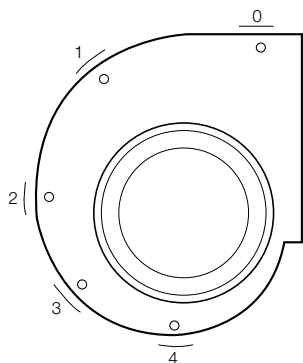

Дренаж

GTLZ-34-1-ccc-d-0 Дренаж крепится на задней стороне вентилятора и выполнен из листовой оцинкованной стали.
d= расположение на кожухе вентилятора в положениях 0 € 4 (смотри рисунок).

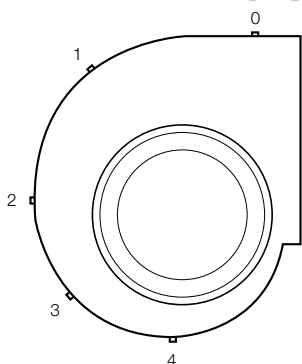

Внимание! Расположение инспекционной крышки и дренажа зависит от направления подачи.

Рекомендуемые положения:

GT...-1-bbb-c-d1-00 (0°)	GTLZ-32-1-ccc-4-0 GTLZ-34-1-ccc-2-0
GT...-1-bbb-c-d3-00 (90°)	GTLZ-32-1-ccc-1-0 GTLZ-34-1-ccc-4-0
GT...-1-bbb-c-d7-00 (270°)	GTLZ-32-1-ccc-3-0 GTLZ-34-1-ccc-0-0

Антивибрационное устройство

GTLZ-42-1-ccc-d-0 Антивибрационное устройство выполнено из резины.
d= 1 GTLB и GTLF

Дополнительное оборудование

Устройство для измерения подачи воздуха

GTLZ-50-1-ccc-1-0 Устройство для измерения подачи воздуха для GTLF

GTLZ-51-1-ccc-1-0 Устройство для измерения подачи воздуха для GTLB

Устройство для измерения подачи воздуха

GTLZ-50, 51

Устройство для измерения подачи воздуха используется для измерения потока воздуха в вентиляторах GT. Оно также пригодно и для измерения перепада давления. Устройство следует устанавливать на входном отверстии вентилятора. Поток воздуха рассчитывается как функция показаний коэффициента k и перепада давления Δp_m по следующей формуле:

$$q = \frac{1}{k} \times \sqrt{\Delta p_m}$$

где q = поток воздуха ($\text{м}^3/\text{сек}$),
 Δp_m = показание перепада давления (Па),
 k = коэффициент устройства для измерения подачи воздуха.

Поток воздуха, который соответствует показанию перепада давления, можно определить по манометру, шкала которого градуирована в соответствии с вышеуказанной функцией для конкретного вентилятора. По желанию, можно использовать детализированные графики. Погрешность показаний $\pm 10\%$. При перекалибровке устройства для измерения расхода на месте (например, в аппарате для кондиционирования воздуха) можно достичь значение погрешности $\pm 5\%$.

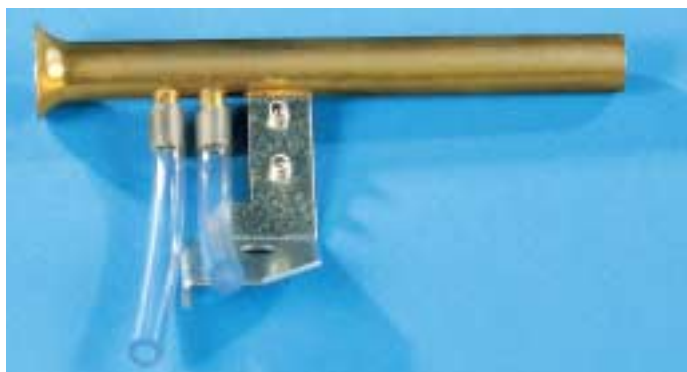

Устройство для измерения подачи воздуха с манометром

GTLZ-53-1-ccc-1-0 Устройство для измерения подачи воздуха с манометром для GTLF

GTLZ-54-1-ccc-1-0 Устройство для измерения подачи воздуха с манометром для GTLB

Устройство для измерения подачи воздуха

GTLZ-53, 54

Устройство для измерения подачи воздуха поставляется также и с манометром. В поставку включены: устройство для измерения подачи воздуха, манометр со шкалой, крепежный кронштейн для измерительного устройства и шланги. Технические данные для GTLZ-50, 51 даны на предыдущей странице.



Дополнительное оборудование

Конечное окрашивание

GTLZ-60-1-ccc-d-0 **Конечное окрашивание внутренней и наружной поверхности**

d=1 эпоксидное покрытие, обжиг, 60 μm , цвет – АМ 8043, темно-серый, М2
 d=2 эпоксидное покрытие, обжиг, 100 μm , цвет – АМ 8043, темно-серый, М3
 d=3 влажное конечное окрашивание в три слоя, 250 μm , цвет – SSG28, светло-серый.

d=1 конечное окрашивание толщиной 60 μm . Кожух вентилятора, колесо, подшипниковое крепление и дополнительное оборудование покрыты 60 μm эпоксидным слоем с обжигом. Цвет – АМ 8043, темно-серый. Все болты и гайки должны быть выполнены из неокрашенной стали.

Процесс окрашивания:

- Обезжиривание щелочью
- Обработка фосфатом железа
- Промывка струей воды при температуре +40°C
- сушка при температуре +150°C
- окрашивание порошком в один слой толщиной 60 μm
- сушка при температуре +215°C

Эпоксидный порошок также хорошо подходит для покраски предметов, которые подвергаются механическому или химическому воздействию. Он обладает прекрасным антикоррозийным свойством и может противостоять кислотам, щелочам, пластичным смазкам и растворителям.

d=2 конечное окрашивание толщиной 100 μm в соответствие с классом М3 по стандарту по охране окружающей среды. Кожух вентилятора, колесо, подшипниковое крепление и дополнительное оборудование покрыты 100 μm эпоксидным слоем с обжигом. Цвет – АМ 8043, темно-серый. Все болты и гайки должны быть выполнены из неокрашенной стали. Процесс окрашивания такой же, как и в случае d = 1; окрашивание в один слой толщиной 100 μm .

d=3 влажное конечное окрашивание в три слоя толщиной 250 μm . Кожух вентилятора, подшипниковое крепление и дополнительное оборудование покрыты в три слоя 250 μm эпоксидной пленкой. Цвет – SSG28, светло-серый. Колесо покрыто 100 μm эпоксидным слоем. Цвет - АМ 8043, темно-серый. Все болты и гайки должны быть выполнены из неокрашенной стали.



Кожух двигателя

GTLZ-77-1-ccc-d-0 Кожух двигателя выполнен из гальванизированной стали.

d= размер двигателя (IEC)

1= 071-100
 2=112-132
 3=160-180

Коды для заказа

Центробежный вентилятор

GTLB-a-bbb-c-dd-00
GTLF -a-bbb-c-dd-00

LB = центробежный вентилятор с загнутыми назад лопатками (размер 022- 071)

LF = центробежный вентилятор с загнутыми вперед лопатками (размер 020- 050)

Типы вентилятора (a) _____
1 = вентилятор с односторонним всасыванием для ременной передачи

Размер (bbb) _____
020, 022, 025, 028, 031,035, 040, 045, 050, 056, 063, 071

Исполнение (c) _____
1 = стандартное
6 = для дымоудаления
8 = взрывозащищенное исполнение.

Исполнение и направление подачи (dd) _____
Первое d: 1 = правостороннее исполнение
2 = левостороннее исполнение

Второе d: 1 = 0°
3 = 90°
7 = 270°

Однокоростной 2,4,6,8-полосный двигатель

Двухскоростной 2/4, 4/8 полюсный двигатель отношение скорости 1:2
Двухскоростной 4/6 полюсный двигатель с двумя отдельными обмотками, отношение скорости 1: 1.5

APAL-a-bbbbb-c-d

ARAL-a-bbbbb-c-d

ATAL-a-bbbbb-c-d

Число полюсов (a) _____
2, 4,6,8

Номинальная мощность (bbbb) _____
Три первые буквы b указывают на целые киловатты, две последние буквы b указывают на десятичные значения киловатта

Внимание! В связи со сменой поколения моторов первая цифра кода "b" - 9 (вместо 0). Касается размеров мотора IEC 071-100.

Напряжение (c) _____
Однокоростной двигатель
1= 220-240 VD/ 380-420 VY
2= 380-420 VD/ 660-690 VY

Двухскоростной двигатель
2= 380-400 В

Датчик температуры в обмотке статора (d) _____
0= отсутствие
1= с биметаллическими контактами температуры
2= с терморезистором

Дополнительное оборудование

GTLZ-aa-b-ccc-d-e

- (aa) Тип дополнительного оборудования
(b) 1= дополнительное оборудование для GT...-1
(ccc) Размер вентилятора
(d) 1= поставляется вместе с вентилятором (укажите d=0, если Вы размещаете заказ только для дополнительного оборудования). Смотри также коды для заказа.
(e) цифра поколения

Гибкие вставки на входном отверстии Стандартное исполнение, макс.t +80°C

GTLZ-11-1-ccc-1-0

Размер вентилятора (ccc) _____

Гибкие вставки на входном отверстии Исполнение для дымоудаления, макс.t +400°C

GTLZ-12-1-ccc-1-0

Размер вентилятора (ccc) _____

Защитный экран на входном отверстии

GTLZ-13-1-ccc-1-0

Размер вентилятора (ccc) _____

Гибкие вставки на выхлопе Стандартное исполнение, макс.t +80°C

GTLZ-21-1-ccc-1-0

Размер вентилятора (ccc) _____

Гибкие вставки на выхлопе Исполнение для дымоудаления, макс.t +400°C

GTLZ-22-1-ccc-1-0

Размер вентилятора (ccc) _____

Защитный экран на выхлопе

GTLZ-23-1-ccc-1-0

Размер вентилятора (ccc) _____

Коды для заказа

Дополнительное оборудование
Контрфланцы на выхлопе **GTLZ-24-1-ccc-1-0**

Размер вентилятора (ccc) _____

Инспекционная крышка **GTLZ-32-1-ccc-d-0**

Размер вентилятора (ccc) _____

Расположение, смотри иллюстрацию (d) _____

- d = 0
- 1
- 2
- 3
- 4

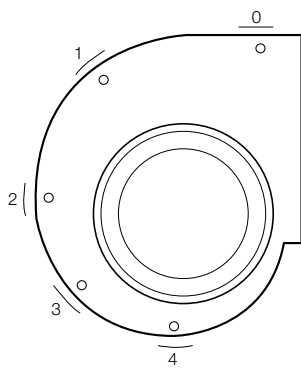

Дренаж **GTLZ-34-1-ccc-d-0**

Размер вентилятора (ccc) _____

Расположение, смотри иллюстрацию (d) _____

- d = 0
- 1
- 2
- 3
- 4

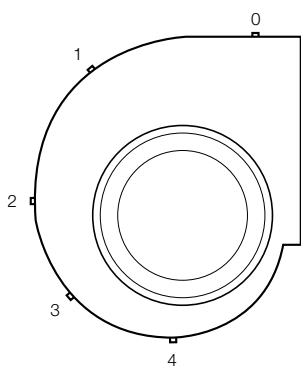

Дополнительное оборудование
Антивибрационное оборудование **GTLZ-42-1-ccc-d-0**

Размер вентилятора (ccc) _____

Исполнение для поставки (d) _____
 1= для GTLB и GTLF

Устройство для измерения
подачи воздуха для GTLF **GTLZ-50-1-ccc-1-0**

Размер вентилятора (ccc) _____

Устройство для измерения
подачи воздуха для GTLB **GTLZ-51-1-ccc-1-0**

Размер вентилятора (ccc) _____

Устройство для измерения
подачи воздуха с манометром
для GTLF **GTLZ-53-1-ccc-1-0**

Размер вентилятора (ccc) _____

Устройство для измерения
подачи воздуха с манометром
для GTLB **GTLZ-54-1-ccc-1-0**

Размер вентилятора (ccc) _____

Конечное окрашивание
внутренней и наружной
поверхности **GTLZ-60-1-ccc-d-0**

Размер вентилятора (ccc) _____

Исполнение для поставки (d) _____
 1= конечное окрашивание, 60 μm
 2= конечное окрашивание, 100 μm
 3= влажное конечное окрашивание в три слоя, 250 μm

Кожух двигателя **GTLZ-77-1-ccc-d-0**



Fläkt Woods Oy, Kalevantie 39, FI-205 20 Turku, Finland

t +358-102 230 000 f +358-102 233 475
w www.flaktwoods.com